

11/27/91

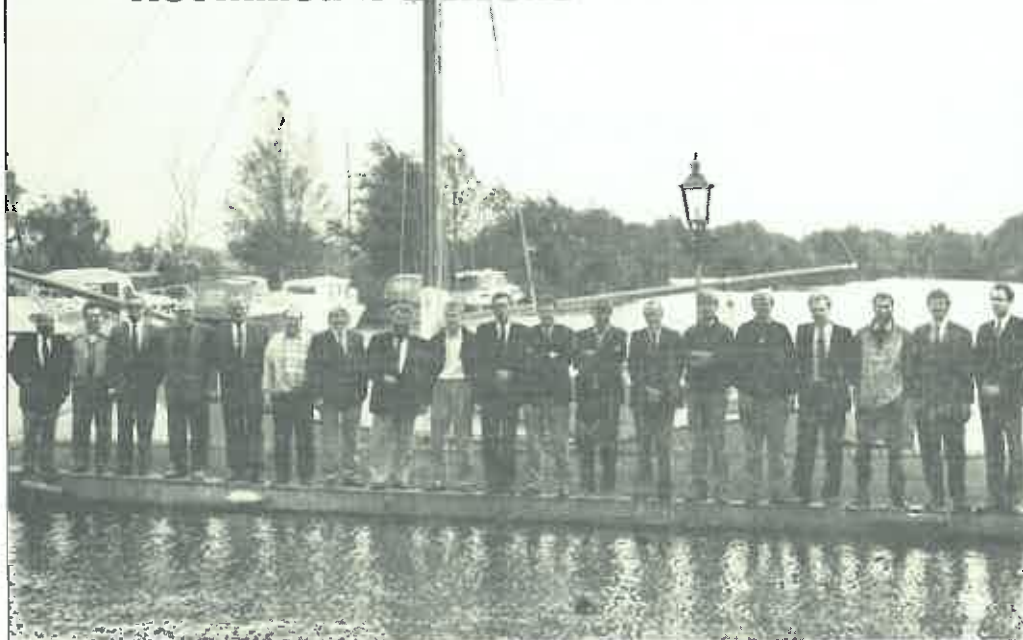

# DOERAK CLUB

# Het milieu is dan ons heel wat waard



## kies een schone motor en een behouden vaart.

Gebruikers van zeil- en motorjachten dragen als liefhebber van de watersport, het milieu een warm hart toe.

**Yanmar**, de grootste producent van scheepsdieselmotoren (productie meer dan 400.000 units per jaar), helpt hier daadwerkelijk aan mee met een serie zeer geavanceerde motoren van 9 tot 170 PK.

De 4JH2- en LH-serie bijvoorbeeld, is technisch toonaangevend, zeer compact gebouwd, uitermate gunstige vermogen/gewichtsverhouding, een heel modern brandstof-inspuitstelsel (bij de turbomotoren geregeld door de lucht-inlaatdruk), waardoor de uitstoot van schadelijke uitlaatgassen meer dan 50% lager is dan de gestelde eisen.

Voeg daaraan toe, dat **Yanmar** motoren door het gebruik van de modernste materialen en een geavanceerde koeltechniek zeer slijtvast zijn, die probleemloos op directe koeling draaien en alle serviceonderdelen op een bereikbare plaats hebben, dan moet uw keuze niet moeilijk meer zijn.

En kijk eens naar onze dealers. Uiterst zorgvuldig

geselecteerd op hun ervaring, klantvriendelijkheid en vakmanschap. U zult ze niet vaak zien, want als u éénmaal een Yanmar in uw schip hebt, bent u verzekerd van jarenlang probleemloos vaarplezier.

**Yanmar** motoren zijn er voor zeil- en motorjachten van 9 tot 170 pk. Naar wens met keerkoppeling of saildrive. Onze dealers helpen u graag met het maken van de juiste keus. Zo kunnen ze toch nog iets voor u doen...

### Programma overzicht

**GM/HM-serie** 9 t/m 34 pk met saildrive of keerkoppeling, directe- of interkoeling.

**4JH2 serie** 50 t/m 88 pk met keerkoppeling, interkoeling

**4LH serie** 110 t/m 170 pk met keerkoppeling, interkoeling



## Bon voor meer informatie

Ik wil graag documentatie ontvangen over Yanmar scheepsdiesels.

Naam: ..... Straat: ..... Saildrive/Keerkoppeling\*  
 Postcode: ..... Plaats: ..... \* Doorhalen wat niet van toepassing is.  
 Telefoon: ..... Ligplaats: .....  
 Zeiljacht/Motorjacht\* ..... Lengte (loot): ..... m  
 Gewicht: ..... Gewenst vermogen: .....  
 Bon opsturen in ongefrankeerde enveloppe naar:  
 Nedalo bv, Antwoordnummer 21,  
 1420 VB Uithoorn

**Aalsmeer** Verweij Scheepsmotoren,  
 Uiterweg 294-296, ☎ 02977 - 24949

**Alom** Jachthaven De Maas,  
 Jan Klingeweg 1, ☎ 04182 - 1524

**Amsterdam** Fa. Bierenbroodspot,  
 Vierwindenstraat 10, ☎ 020 - 245099  
 Werf: Zoutkeetgracht

**Arnhem** Watersportbedr. "De Arne",  
 Oranjelaan, ☎ 01182 - 1419

**Breskens** Standvast Breskens bv,  
 Middenhavendam 3, ☎ 01172 - 1797

**Bruckelen** Jachtwerf Arie Wiegmans,  
 Scheendijk 6, ☎ 03462 - 61574

**Den Helder** Kiljan bv,  
 van Galenstraat 7, ☎ 02230 - 12923

**Deventer** Dieselservice,  
 Noordzeestraat 23004, ☎ 05700 - 35143

**Drimmelen** Bootservice De Waterman,  
 Havenkade 23, ☎ 01626 - 5982/5899

**Enkhuizen** Klerk Yachtservice bv,  
 Vlakwater 3, ☎ 02280 - 13830

**Giethoorn** Jachtwerf Elzenaar,  
 Vosjacht 9, ☎ 05216 - 1496

**Haarlem** Klomp Scheepstechniek,  
 Zuidschalkwijkerweg 33, ☎ 023 - 338524

**Hoogezand** Markon Scheepsbouw BV,  
 Industrieweg 19, ☎ 05980 - 92527

**De Kaag** Van der Wansem Service Center,  
 Huigsloterdijk 400, ☎ 02524 - 5830/4264

**Kampen** Aalderink Motoren,  
 Vloeddijk 4, ☎ 05202 - 13331

**Kortenhoeft** De Nieuwe Zuwe bv,  
 Zuwe 20, ☎ 035 - 61224

**Lathum** Jachthaven 't Eiland  
 De Muggenwaard 16, ☎ 08336 - 1620/1644

**Lelystad** Scheepsmotoren Service Bert Droog,  
 Houtribhaven 10, ☎ 03200 - 61511

**Leemmer** Jachtwerf Maronier,  
 Vuurtorenweg 16, ☎ 05146 - 3300

**Medemblik** Vlaanderen Watersport,  
 Zeidenrust 6, ☎ 02274 - 4545  
 Pekelharinghaven 48

**Monnickendam** Jachtservice de Waterman,  
 Galgriet 41, ☎ 02995 - 2385

**Naarden** Jachtservice Naarden,  
 Onderwal 8, ☎ 02159 - 42476/41943

**Nieuwkoop** Botenservice M. Tatje,  
 Zuidende 170, ☎ 01725 - 71670

**Nijkerk** Langman Motoren,  
 Westkadijk 7-8, ☎ 03494 - 51267

**Roermond** Helena Werf,  
 St. Jacobskade 13, ☎ 04750 - 17093

**Rotterdam** Jachtwerf Oceaan,  
 Kralingse Plaslaan 149, ☎ 010 - 4520341

**Scharndijke** Padmos bv,  
 Hogenboomseweg 3, Brijdorpe -  
 Gem. Scharndijke, ☎ 01117 - 1213

**Sneek** Abma's Jachtwerf De Domp bv,  
 Groenedijk 29-a, ☎ 05150 - 19065

**Uitgeest** Jachthaven Zaandoordijk bv,  
 Lagendijk 7, ☎ 02513 - 19008

**Weesp** Schipshape,  
 Nijverheidslaan 18, ☎ 02940 - 10424

**Worrum** Jachtwerf "De Slinke",  
 Kaeldijk 14-c, ☎ 05151 - 1993

**Wychen/Niftrik** Mach.fabr. & Jachtwerf Barten,  
 Ind.terr. I. Waard 26, ☎ 08894 - 12900

**Zwartsluis** Dieselcentrum Zwartsluis,  
 Zomerdijk 84, ☎ 05208 - 66869

### BELGIË

**Antwerpen** P.V.B.A. BARÉ/N.T.E.  
 ☎ 03 - 2190895/5689089

**Blankenberge Haven** Agemex Marine,  
 ☎ 050 - 414938

**Nieuwpoort** Werkplaats vande Weghe,  
 Valkestraat 13, ☎ 058 - 235422

**NEDALO BV**

Industrieweg 4, 1422 AJ Uithoorn  
 ☎ 02975-63851, Fax 02975-65440, Tx 18571



**YANMAR**  
**DIESEL ENGINE**

Maart 1991

Het bestuur van de Doerakclub bestaat uit:

M.D.(Mart) Bultman	Voorzitter
C.(Cor) Purmer	Vice-Voorzitter
H.S.M.(Harry) Happel	Secretaris
M.A.(Chiel) Stijger	Penningmeester
K.B.(Bauke) Boersma	
J.(Jan) Auwers	
G.(Gré) Pot-Ittmann	

Erelid:

G.(Ger) Bakkenes

Secretariaat:

H.S.M. Happel  
W.de Zwijgerlaan 18  
2082 BC Santpoort Zuid  
Tel. 023-373824

Penningmeester:

M.A. Stijger  
Junoplantsoen 47  
2024 RM Haarlem  
Tel. 023-252846  
Postgiro: 480542 t.n.v. Doerakclub, Haarlem

De Doerakclub staat onder V 407860  
ingeschreven bij de K.v.K. te Den Haag

Kopij voor dit blad zenden aan het  
Secretariaat

VAN DE VOORZITTER.....

1988, 1989, 1990, 1991, 1992, 1993.

Voor de meesten van ons is het verschijnen van dit blad het eerste contact met met de Doerakclub in 1991.

Ik hoop van harte dat het ons gegeven mag worden om ook dit jaar weer veel te genieten op, en als het even kan, in het water.

Veel zal afhangen van de conditie van de schipper, de bemanning en ons schip.

Ik wens u dan ook een goede gezondheid en een voorspoedig vaarjaar 1991.

Om onze verwachtingen in plannen om te zetten en een en ander in goede banen te leiden zie ik u graag op de voorjaarsvergadering in Maarsbergen.

Tot dan,

Mart

Zevenendertig nieuwe leden in 1990.

Namens bestuur en leden heet ik u van harte welkom in onze Doerakclub.

Een toename in één jaar van 25%, dat is tijdens het bestaan van onze Club nog niet eerder voorgekomen. Wij hopen dat u zich spoedig thuis zult voelen in onze Doerakclub.

Een trefpunt van leden en bestuur zijn de ledenvergaderingen die in het voor- en najaar worden gehouden. Namens bestuur en leden nodig ik u uit tot het bijwonen van de eerstvolgende vergadering om nader kennis met u te maken.

Laat u zich niet afschrikken door dat woord "vergaderen" want de sfeer en gezelligheid daar rondom heen is veel belangrijker.

Het komt nog wel eens voor dat nieuwe leden zeggen: Ja, maar ik ken geen of weinig leden van de Club en dan zit je daar wat verlaten. Daar heb ik alle begrip voor, maar stap u nu eens over die drempel heen. Ongezien vang ik u persoonlijk op, uiteraard met de nodige assistentie.

Kom op, nieuwe leden, u zult er geen spijt van hebben. Zonder overdrijven kan ik stellen dat onze goed bezochte bijeenkomsten unieke trefpunten zijn.

Ik reken op u...

Mart Bultman

LEDENVERGADERING    Z o n d a g    1 4    a p r i l    1 9 9 1

### U i t n o d i g i n g

Het bestuur nodigt de leden en donateurs met hun bemanning uit voor het bijwonen van de Algemene Ledenvergadering te houden op zondag 14 april 1991 in Motel Maarsbergen. Aanvang van de vergadering om 14.00 uur, zaal open om 13.30 uur. Motel Maarsbergen is gelegen aan de autosnelweg A 12 (Utrecht-Arnhem), afslag Maarsbergen. Er is voldoende parkeergelegenheid.

Per openbaar vervoer is Motel Maarsbergen te bereiken met de bus van Centraal Nederland vanaf station Maarn, lijn 82, vertrek 9.50, 11.50, 13.50 enz. Rijtijd ca 10 min.

Na afloop van de vergadering is er gelegenheid om gezamenlijk te dineren in het restaurant. Tijdens de rondvraag zal het aantal gegadigden voor tafelreservering worden opgenomen.

## A G E N D A

1. Opening door de Voorzitter
2. Notulen van de ledenvergadering van 25 november 1990
3. Ingekomen stukken
4. Jaarverslag Secretaris
5. Verslag Penningmeester en Kascontrolecommissie
6. Bestuursverkiezing
7. Activiteiten 1991
8. Rondvraag
9. Sluiting

### P A U Z E

10. Gelegenheid om onderling te overleggen en plannen te maken voor het komend vaarseizoen

Ad 2. Deze notulen vindt u op de volgende bladzijden

Ad 4. Eind 1989 telde de Doerakclub 155 leden, waaronder één erelid, en 6 donateurs. Gedurende het jaar 1990 werden 37 nieuwe leden ingeschreven, drie leden onvielen ons en 13 leden beëindigden het lidmaatschap op eigen verzoek. Twee leden werden donateur en vijf nieuwe donateurs werden ingeschreven. Vier leden werden van de ledenlijst geschrapt omdat zij, ook na rappèl, de contributie voor 1990 niet voldaan hebben. Ultimo 1990 telde de vereniging 170 leden, waaronder één erelid, en 13 donateurs. De Algemene Ledenvergaderingen werden gehouden op 1 april en 25 november in het bekende Motel Maarsbergen. De voorjaarsvergadering werd door 46 en de najaarsvergadering door 60 leden en donateurs met hun bemanningen bijgewoond. Tijdens de voorjaarsvergadering werden Bauke Boersma en Harry Happel herkozen in het bestuur. Tijdens de najaarsvergadering kreeg Peter Wendels de wisselbeker uitgereikt als erkenning van zijn verdiensten voor de leden van de Doerakclub.

Het bestuur kwam 4 keer in vergadering bijeen.

De Pinkstertochten werden gehouden naar De Kaag, Ossenzijl en Oosterhout. Totaal namen 38 schepen met een kleine 100 opvarenden aan deze tochten deel. Hoewel het Pinksterweekend begon met redelijk tot goed weer werden de sherrystops verstoord door zware regenbuien.

Voorafgaand aan Pinksteren maakten 4 Doerakken een gezamenlijke tocht van Capelle a/d IJssel naar Ossenzijl.

Aansluitend aan de Pinkstertocht namen 3 Doerakken deel aan een tocht van oosterhout naar Den Bosch over de Brabantse kanalen.

In juli voeren 8 Doerakken van Niftrik naar Maastricht en terug en in augustus ondernamen 7 Doerakken gezamenlijk de tocht van Capelle a/d IJssel naar Amsterdam t.g.v. Sail 90.

Het clubblad verscheen 2 maal met resp. 12 en 16 pagina's.

Vereniging en leden kunnen terug zien op een vruchtbaar jaar en een uitstekend vaarseizoen.

Ad 6. Gré Pot-Ittmann en Cor Purmer zijn aan de beurt om af te treden. Gré, die vanaf 31 maart 1984 zeven jaar in het bestuur gezeten heeft, heeft haar boot overgedragen aan zoon Philip. Zij kan dus geen lid meer blijven en is dus niet herkiesbaar. Zij blijft donateur dus hoeven we haar aanwezig-tijdens de ledenvergaderingen niet te missen!  
Cor Purmer, een van onze oudste leden, in de dubbele betekenis, heeft ook het langst zitting in het bestuur. Vanaf 26 maart 1977 heeft hij nu 13 jaar zijn bijdrage in het bestuur geleverd en wil nu plaats maken voor een jongere kracht.



Jan Auwers heeft zijn boot verkocht. Hij blijft donateur maar moet zijn bestuurs functie opgeven. Vanaf 19 november 1983 heeft hij deel uitgemaakt van het bestuur.

Als nieuwe bestuursleden stelt het bestuur voor:

De dames B.M. Brandon Bravo-Baerken en T.G. Severin-Meurs en de heer P.L.(Peter) van der Woude.

Kandidaatstelling en verkiezing van bestuursleden zijn geregeld in Art. 6, lid 2 van de Statuten.

#### Ad 5. Financieel overzicht 1990

##### Inkomsten:

Contributie 1989 ( 1 X f 30,-)	f 30,--
Contributie 1990 ( 43 X f 30,-)	f 1290,--
Contributie 1991 (140 X f 30,-)	f 4200,--
Rappèl ( 11 X f 6,-)	f 66,--
Vlaggen ( 49 X f 10,-)	f 490,--
Rente (Giro f 1,73 + Plusrek. f 601,17)	f 602,90
Diversen (Technische boeken, tochten enz.)	f 535,--
Advertenties clubblad	f 900,--
	+ <u>f 8113,90</u>

##### Uitgaven:

Bureau- en bestuurskosten	f 824,67
Ledenvergaderingen	f 512,25
Clubblad (Drukken en verzenden)	f 1489,24
Pinkstertochten	f 587,22
Zomertochten	f 43,95
Diversen (Technische boeken, tochten enz.)	f 442,09
	+ <u>f 3899,42</u>
Positief saldo over 1990	<u>f 4214,48</u>

Financiële positie per 31-12-1990: Kas	f 222,77
Giro	f 2.013,53
Plusrekening	+ <u>f 16.101,17</u>
Totaal	+ <u>f 18.337,47</u>

De Kascommissie heeft de jaarstukken en saldi gecontroleerd en goedgekeurd. Leden die hun contributie en donateurs die hun bijdrage voor 1991 nog niet hebben voldaan worden verzocht dit z.s.m. doch vòòr 1 juli a.s in orde te maken. Zij dienen f 30,- plus f 6,- rappèlkosten over te maken op postgiro 480542 t.n.v Doerkclub, Haarlem. Zie Art. 3 van het Huishoudelijk Reglement.

#### Ad 7. Er zijn dit jaar weer drie Pinkstertochten.

Noordwest Overijssel. Organisatie fam. Fehres en Bos

Zaterdag 18 mei aankomst bij Paviljoen "Driewegsluis" bij de Linthorst-Homansluis. + 19.30 diner in Paviljoen "Driewegsluis" Vast menu: Soep, biefstuk/sschnitzel, uitgebreid garnituur, ijscoupe met slagroom. Richtprijs f 25,- p.p.

Zondag 19 mei tocht over de Linde met sherry-stop. Om 19.00 barbecue bij het Paviljoen (of elders). Vlees etc. voor de barbecue kan bij het Paviljoen besteld worden.

Maandag 20 mei bijpraten en gereedmaken thuisreis of verdere vakantietocht. In principe kan aan de Pinkstertocht een "wilde" tocht door het Noorden gekoppeld worden, dus niet georganiseerd.

Een advies aan diegenen die denken niet op tijd te kunnen komen: Breng de boot een week-end eerder naar Jachthaven "De Kluft" in Ossenzijl (havenmeester H.van Dongen, tel. 05617-370/367), of één van de andere jachthavens in Ossenzijl of naar de Jachthaven te Oldemarkt ( havenmeester Hr. Pander, tel. 05615-1737).

Alkmaarder- en Uitgeestermeer. Organisatie fam. Rijke en Happel  
Zaterdag 18 mei aankomst in Jachthaven Zaadnoordijk aan het Uitgeestermeer.  
's Avonds diner in de nieuwe accommodatie van Het Tolhuis. Volledig menu  
f 25,50 p.p.

Zondag 19 mei tocht over het Alkmaardermeer en omgeving met sherry-stop.  
Daarna kunnen diegenen die van ver komen de thuisreis aanvaarden.

Dit is voor onze nieuwe leden uit Amsterdam en omgeving een mooie gele-  
genheid om eens kennis te maken met de activiteiten van de Doerakclub.

Oosterhout. Bij voldoende belangstelling willen Peter en Jelly van der  
Woude weer een Pinkstertocht organiseren in Oosterhout.

Zaterdag 18 mei aankomst in de Jachthaven van W.V. Sluis I, den Ouwe Sluis  
te Oosterhout.

's Avonds bijv. steengrillen in een restaurant op loopafstand van de haven.  
Kosten f 30,- à f 35,- p.p. Kinderen tot 12 jaar ± f 18,-.

Zondag 19 mei. 's Morgens een wandeling in de natuur of de stad.

's Middags een vaartocht naar en door de Biesbosch met sherry-stop bij  
de fam. Bergeijk in de Noordplaatpolder alwaar overnacht kan worden.

Maandag 20 mei kan de Biesbosch verder verkend worden of de thuisreis  
aanvaard worden.

Voor al deze tochten kan men zich aanmelden d.m.v het bijgesloten aan-  
meldingsformulier uiterlijk 14 april a.s. aan het secretariaat te zenden.

- Ad 8. Leden die vragen hebben over de boot, motor of tochten worden verzocht  
deze schriftelijk bij het bestuur in te dienen. Tijdens de rondvraag worden  
ze dan voor gelezen. Uiteraard blijft de rondvraag open voor tijdens de ver-  
gadering gerezen vragen.



## NOTULEN VAN DE ALGEMENE LEDENVERGADERING VAN DE DOERAKCLUB

GEHOUDEN OP 25 NOVEMBER 1990 TE MAARSBERGEN

Opening. De Voorzitter opent om 14.05 uur de vergadering en heet de aanwezigen welkom. Hij deelt mee dat na de pauze de heer Weyer een lezing met demonstratie van de Doerakschroeffassen zal houden.

Hij vervolgt met mede te delen dat in het afgelopen jaar de leden Massink en Verhoogt zijn overleden. De vergadering neemt staande een minuut stilte in acht.

De Voorzitter herneemt het woord en verzoekt de leden met vragen en ideeën naar voren te komen. Er zijn veel nieuwe leden, neem ook contact met hen op en niet alleen met vrienden en kennissen.

Vervolgens stelt hij de leden van het bestuur voor aan de nieuwe leden opdat ook zij weten met wie zij te doen hebben.

De Voorzitter vervolgt met mee te delen dat Jan auwers en Gré Pot hun boot verkocht hebben en dus volgens de statuten geen lid en ook geen bestuurlid kunnen blijven. Cor Purmer, een van onze oudste leden en het langste in het bestuur, wil stoppen met zijn bestuursfunctie. Alle drie blijven zij aan tot opvolgers zijn gevonden en ingewerkt. Hij eindigt met de hoop uit te spreken op een nuttige, leerzame en gezellige vergadering.

Notulen ledenvergadering van 1 april 1990. Deze worden zonder wijziging goed gekeurd. De heer Scheffer merkt op dat het een uitstekend verslag is.

Ingekomen stukken. De Secretaris vraagt of alle leden de presentielijst getekend hebben. Hij heeft bericht van verhindering ontvangen van de navolgende leden: Scheffers uit Amsterdam, Ten Hacken uit Den Bosch, Pille uit Herveld, Beukers uit Haarlem, Nyst uit Amsterdam en Van Leeuwen uit Hilversum.

Vervolgens leest hij de namen en woonplaatsen van de nieuwe leden voor en verzoekt hen bij het noemen van hun naam even op te staan. De nieuwe leden die aanwezig zijn worden met applaus welkom geheten.

Benoeming kascontrolecommissie. Stef Langendam treedt af, de heer Scheffer blijft nog een jaar lid en het reservelid, Martin Visser, wordt lid. Cees Roelen wordt benoemd als reserve.

Uitreiking wisselbeker. De Voorzitter laat weten dat het dit jaar moeilijk was om te beslissen wie in aanmerking komt voor de beker. Veel leden hebben zich dit jaar ten behoeve van de vereniging en de leden ingespannen. Ten slotte heeft als criterium gegolden persoonlijke inzet en organisatie. Zo is de keus gevallen op diegene die de vaartocht welke het westen van het land met het oosten verbond georganiseerd en geleid heeft: Peter Wendels. Onder applaus van de aanwezigen overhandigt hij Peter de wisselbeker en Nel een bos bloemen vergezeld door een oorkonde.

Aktiviteiten 1991. De Voorzitter brengt de Pinkstertochten naar Ossenzijl, Oosterhout en de Kaag in herinnering. Hij vraagt de vergadering wie iets wil organiseren en waar.

De heer Fehres wil een Pinkstertocht organiseren naar de Driewegsluis bij de in Noordwest Overijssel. Een vaartocht over de Linde, een sherrystop en diner in het nieuwe paviljoen. Hij vraagt belangstellenden zich bij het bestuur op te geven. De Voorzitter laat weten dat dit initiatief in het clubblad vermeld zal worden vergezeld van een aanmeldingsformulier.

De heer Fehres deelt nog mee dat de families Bos en Severin zullen assisteren. Beatrix Brandon Bravo zegt dat zij als nieuwe leden twee jaar geleden direct een Pinkstertocht organiseerden. Zij beveelt de nieuwe leden aan dit ook te doen: je kent gelijk iedereen en krijgt een heleboel nieuwe vrienden.

De Voorzitter vraagt of of er nog iemand is voor de omgeving van Oosterhout, de Kaag of het Alkmaardermeer, Woudrichem, Hank? Er zijn verder geen initiatiefnemers.

De Voorzitter vraagt of er leden zijn die plannen voor de zomer hebben en zeggen:



A A N M E L D I N G S F O R M U L I E R 1 9 9 1

De gewenste strook invullen met BLOKLETTERS, afknippen en vòòr 14 april a.s. opsturen aan het Secretariaat, W.de Zwijgerlaan 18, 2082 BC Santpoort Zuid.

---

PINKSTERTOCHT NOORDWEST OVERIJSSSEL

Naam schipper:

Aantal opvarenden:

Naam boot:

Type boot:

Handtekening:

---

PINKSTERTOCHT ALKMAARDER-EN UITGEESTERMEER

Naam schipper:

Aantal opvarenden:

Naam boot:

Type boot:

Handtekening:

---

PINKSTERTOCHT OOSTERHOUT

Naam schipper:

Aantal opvarenden:

Naam boot:

waarvan

kinderen tot 12 jaar

Type boot:

Handtekening:



vaar maar een eind mee. Ook hier geen initiatiefnemers.

Rondvraag. Ben Bos vraagt naar de beloofde informatiefolder over de Doerakclub. Bauke Boersma toont de nieuwe zojuist gereedgekomen folder.

Ben Bos vraagt of het juist is dat de toekomstige vaarbelasting alleen geheven gaat worden bij een motorvermogen boven 40 PK en of bijv. de Doerak 780 buiten de belasting zou blijven.

De Secretaris heeft op 24 november de Jaarvergadering van het KNWV bijgewoond. Het enige dat zo goed als zeker is, is dat er in 1992 een vaarbelasting komt. Over de grondslagen en hoe de belasting geheven gaat worden is nog niets bekend. De heer Van Dooremaal heeft zijn 780 AK voorzien van aluminium ramen merk Rigo. Deze passen tussen de spantjes van de kajuitopbouw. Kosten f 6800,- incl BTW. Cees Roelen was f 5500,- kwijt voor zijn 850, met een tuimelraam in de voorruit. Fabrikaat Hora. Dhr Meijer heeft een adres voor nog geen f 4000,-.

De Secretaris leest voor uit een brief van de heer van der Wal die problemen heeft met zijn Hurth-keerkoppeling. Deze heeft neiging tot slippen, vooral bij koude motor. Dhr. v.d. Wal die zelf aanwezig is geeft nog wat toelichting, ontvangt verscheidene adviezen maar het zal wel uitdraaien op een revisie, kosten + f 1300,-.

Bert Felix merkt op dat van de 31 nieuwe leden er maar 12 aanwezig zijn. Heeft het zin nieuwe leden voortaan een aparte convocatie toe te sturen? Het bestuur zal zich hierover beraden. De Voorzitter zal een bericht aan de nieuwe leden samenstellen met nadruk op de grote deelname en de gezelligheid.

De heer Scheffer is blij met de nieuwe informatiefolder. Hij vraagt of deze ook in "Meppel" gedeponeerd kan worden omdat veel doerakbezitters "Meppel" aandoen. Jan de Wit vraagt of er leden zijn die een boegschroef onder hun Doerak hebben. Zelf overweegt hij er een aan te schaffen. De heer Papendorp heeft een boegschroef onder zijn 1050. Jan de Wit vraagt wie hier belangstelling voor heeft, misschien kan er tot collectieve aanschaf worden overgegaan. Kosten f 4000,- à f 5000,- schat hij.

Uit de vergadering komt de vraag wanneer de e.v. ledenvergadering is. De Secretaris antwoordt: 14 april 1991, eerder was de zaal niet meer vrij.

De Penningmeester deelt mee copieën van een lijst van aanbouwonderdelen voor DTP 40, 50 en 60 motoren te hebben voor de prijs van f 25,-.

Om 15.20 uur sluit de Voorzitter de vergadering voor een pauze tot 16.00 uur.

Na de pauze houdt de heer Weyer een lezing met demonstratie van Doerakschroefassen die door een groot aantal belangstellenden gevolgd wordt.

Na afloop namen + 35 personen deel aan de gezamenlijke maaltijd. Door het grote aantal konden niet allen een plaats vinden in het "Voorhuis" en moesten in het restaurant een plaatsje zoeken.

Santpoort, 27 november 1990

Voorzitter

Secretaris

## N I E T B E R L I J N M A A R M U N S T E R

Dinsdag 17 juli 1990 begon het echtpaar Boom een rondje Duitsland, maar 6 weken naar Berlijn was te lang. Daarom 3 weken langs Ter Apel, Münster, Wesel en terug naar Zwartsluis langs Boven Rijn en IJssel.

In plaats van de Drentse Hoofdvaart en een weekend op het Paterswoldse Meer gingen we door Friesland naar het minder boeiende Zuidlaarder Meer. We wilden n.l. de nieuwe sluis in Kuinre zien uit jeugdsentiment langs Balk en door Gaasterland: met de Doerak in de laagste versnelling net te doen en hopen dat er geen tegenligger is. Dat in Grouw het echtpaar Scheffer met Njord, bekend van het Pinksterweekend, ons hielp aanleggen was leuk meegenomen.

Op maandag begon de 3 daagse 68 km lange tocht door de Veenkoloniën met 70 bruggen en 10 sluisjes, allen zeer vlot bediend, mooie passantenhavens in Wildervank, Musselkanaal en Ter Apel. Ook andere Groningse kleine kanalen zijn/worden goed ontsloten en bediend. Hoewel ruimer water onze voorkeur heeft een aparte belevenis en volop gelegenheid tot wandelen, fietsen en boodschappen doen.

Donderdag met 2 boten aan de Duitse grens, -douane geen enkele intresse-, en voor 3,8 DM door het Haren-Rütenbrockkanaal, 13,4 km lang, mooi en stil. Bruggen en sluiswachters gaven onze komst door zodat we na 3 uur de 4 sluisen en 7 bruggen achter de rug hadden en op het ruime Dortmund-Emskanaal kwamen.

We volgden dit een week lang tot Datteln over 125 km met op de eerste helft, tot het Mittellandkanaal (naar Berlijn!), 11 sluisen en daarna tot Münster 1 met vervallen van 3,7 tot 8 m. De kleine sluisen waren in reparatie zodat we meestal met de weinige beroepsvaart werden geschut in de grote sluisen. De beroepsvaart voorin en voor de pleziervaart achterin extra bolders. Alles heel rustig en de beroepsvaart had ons tempo zodat we met dezelfde schutting snel verder werden geschut.

Het kanaal volgt het Eemsdal, gaat door een mooi parklandschap en heeft schoon water met, bij dit mooie weer, veel zwemmers en vissers.

Terug naar Haren, een saai stadje maar makkelijk voor boodschappen. We overnachtten 1 sluis verder in jachthaven Meppen, mooi gelegen aan het eind van een 2 km lange rivierarm. Zoals alle bezochte Duitse havens een hek erom waarvan je de sleutel krijgt, goede douches, clubhuis met eten en drinken en hier zelfs 's morgens de bakker en fietsen te huur.

Daarna naar Lingen aan de mond van het Ems-Vechtkanaal, rustiek, koffie met koek, eten, boodschappen en voor het weekeinde even verder naar de Boven-Eems, een riviertje als de Overijsselse Vecht, dat nog 10 tellen km bovenstrooms is te volgen.

Daarna de kennismaking hernieuwd met een, of liever de, Berlijnse Doerak die we 2 jaar geleden in Ternaaien ontmoetten. Het vaargebied rond Berlijn is nu erg uitgebreid en de moeite waard maar nog nauwelijks ontsloten hetgeen voor de een een min en de ander een plus is.

Nadat ze maandag voor onze broodjes hadden gezorgd en ons op de sluis uitgezwaaid weer verder naar aftakking Mittellandkanaal waar veel plezier- en beroepsvaart overnachtten, een boeiende plek. Ook daar, als in Lingen, mooi wandelen en fietsen. Dan eindelijk naar Münster voor een dagje Dom, museum, vredeszaal (1648!), mooie winkels en gezellige terrassen. Van jachthaven "Monasteria" was de binnenstad met de bus makkelijk te bereiken, supermarkt op 10 min.

Na deze uitspatting 5 uur verder naar Datteln, een druk kruispunt met even verder aan het begin van het kanaal naar Hamm een partikuliere haven bij Waltrop. Om der tijds wille om 8 uur gestart naar het kanaal Datteln-Wesel dat het Lippe-dal volgt en 60 km lang is. De 6 sluisen brengen ons 36 m. omlaag naar de Rijn. In het begin vlot maar met de toename van de industrie neemt ook de scheepvaart toe en bij de 2 laatste sluisen is de kleine sluis in reparatie. De wachttijden nemen toe en daarom zijn we pas om 19 uur op de Rijn en in de mooie jachthaven Wesel. Biertje, eten, boot ontdoen van industriestof en genieten van de mooie avond en het uitzicht.

Halverwege dit kanaal is 1 jachthaven en supermarkt met goede aanleg. Op zaterdag in 3½ uur de 50 km naar Lobith-Tolkamer. Prachtig stuk rivier waar beroepsvaart rechts moet houden en volop ruimte voor pleziervaart. Echter bij deze lage afvoer ook erg ondiep, de 2 m. dieptelijn ligt wel op 1/3 rivier-

breedte: echolood!

Nu weer op bekend terrein. Overnachten in Arnhem, Giesbeek, Deventer en boodschappen in Zutfen en Wijhe. Woensdag tot 12.00 uur schoongemaakt, ingepakt, einde.

Tenslotte: We vonden dit minder zwaar dan de Moezel rond, ervaring Drentse Hoofdvaart en Limburgse Maas voldoende. Drie weken is aan de korte kant want 105 uur gevaren, 600 km.

Duitsers collegiaal, mooie jachthavens, mooi landschap, ook al rond Haren, Lingen, Meppen, d.w.z. even over de grens bij Ter Apel.

Boodschappen doen soms wat lastig zonder fiets.

We profiteerden twee maal van de marifoon van anderen want sluispersoneel op grote sluizen slecht aanspreekbaar.

Onmisbaar: Führer Binnenfahrt und Sport (Harri) voor jachthavens, afstanden, boodschappen, vaartips. Prettig voor topografie: Deutsche Generalkarte (ANWB).

Fam. Boom, Kwartet

#### A D V E R T E N T I E S V A N L E D E N

Donateur wil graag lid worden. Daarom te koop gevraagd: Doerak 850 AK.

Eventueel ná vaarseizoen geen bezwaar.

Fam. J.van Soest, tel. 03403-72270

Te koop: Honda benzinegenerator, 2-takt, geluidsarm, 5 draaiuren, 500 W, 220/12 V. f 850,--. M.A. Stijger, 023-252846.

Te koop: Onze Doerak 850 AK, zeer goede conditie, Webasto verwarming, is te koop voor f 59.000,--. E.H.G. Nyst, tel. 020-6652448.

Te koop: Doerak 850, bouwjaar 1978, zonder achterkajuit, goed onderhouden. Prijs f 47.500,--. Inlichtingen bij: C.P.P. Roelen, tel. 02502-46702 of M.A. Stijger, tel. 023-252846.

## R A A D S E L

Het zal wel een raadsel blijven waarom een vergadering, zoals die van de Doerakclub, een zo grote belangstelling trekt dat de zaal er bijna te klein voor is.

Aan de agenda kan het niet liggen, want bescheidener dan deze laatste is nauwelijks mogelijk. En dus is het bewijs opnieuw geleverd dat deze toch merkwaardige vereniging, waarvan het lidmaatschap alleen gefundeerd is op het bezit van een bepaald type boot, zelfs na een bestaan van meer dan twintig jaren nog steeds bruist van leven en nog regelmatig nieuwe leden aantrekt.

Het kan ook niet alleen maar in verband gebracht worden met de door een klein aantal leden georganiseerde gezamenlijke Pinkster- en Zomertochten want hieraan doen, in betrekkelijke zin, maar een gering aantal leden mee.

Toch was het ook dit keer weer overvol in Maarsbergen. Er moesten uit alle hoeken en gaten stoelen worden aangesleept om iedereen een zitplaats te verschaffen en dat moet het Bestuur deugd doen. En dat deed het kennelijk ook want onze Voorzitter was in topvorm. Niettegenstaande de elk jaar opnieuw stakende, dan wel gebrekkig werkende, geluidsinstallatie wist hij toch iedereen te bereiken zelfs al moest hij het gesprokene in een enkel geval drie maal herhalen.

Na het welkomstwoord werd een minuut stilte in acht genomen uit respect voor twee de vereniging ontvallen leden.

Daarna kwamen de mededelingen, uitgesproken door de Voorzitter, waarvan de meest memorabele die was, dat op korte termijn drie bestuursleden zouden opstappen omdat ze inmiddels hun hoot verkocht hadden. Althans van twee begreep ik dat dit het geval was.

Daarna werden door de Secretaris de namen voorgelezen van Doerak-bezitters die zich sinds de voorjaarsvergadering als (nieuw) lid hebben aangemeld. Het waren er, wanneer ik goed geteld heb, eenendertig en dat is, het gemiddelde ledenbestand in aanmerking genomen, een aanzienlijke toename waarover we met z'n allen best blij mogen zijn.

Het klapstuk van de vergadering, waarbij nieuwe suggesties voor Pinkster- en Zomertochten werden ingewacht, bleek niet meer dan een taai lapje vlees ter waarde van één voorstel voor een Pinkstertocht met bestemming de Driewegsluis een paar kilometer voorbij Ossenzijl. Een leuk doel overigens voor leden uit die regio en voor hen die er de tijd voor hebben en de lust kunnen opbrengen om de lange tocht erheen te ondernemen. De bedoeling was dan ook om, zoals in voorgaande jaren, per regio een tocht te organiseren en daarvoor werden initiatiefnemers gevraagd. Ondanks een welhaast inquisitoir aandringen van de Voorzitter, dat mijn bewondering afdwong, wierp niemand zich op om een dergelijke tocht te organiseren.

Nou kan het zijn dat er zich vòòr de voorjaarsvergadering toch nog iemand heeft bedacht en dat ik, bij een eventuele plaatsing van dit stukje in ons clubblad, op het moment dat u dit leest op een verkeerd spoor zit. En dat is te hopen.

De rondvraag is bij elke vergadering een ernstige zaak. Men heeft dan de mogelijkheid om vragen of mededelingen, die de vereniging aangaan of betreffen, naar voren te brengen en hier nu heerst een belangrijk misverstand dat tot op zekere hoogte zelfs vermakelijk is. De meeste vragen - en zo was het ook nu weer - betreffen niet de vereniging maar zijn veelal technische vragen die over het algemeen beter door een deskundige dan door een willekeurige aanwezige kunnen worden beantwoord. Het is zelfs niet helemaal ongevaarlijk om bij het oplossen van een technisch probleem af te gaan op de ervaring van een andere "semi-leek" want dat kan geld kosten. En dat is mij al een keer overkomen.

Vòòrdat de rondvraag aan de orde kwam was er ook nog de uitreiking van de wisselbeker aan een lid dat zich zeer verdienstelijk had gemaakt voor de vereniging en die dat persoonlijk ervoer als een bijzonder blijde gebeurtenis waarvoor ook zijn vrouw mooie bloemen kreeg.



Na de pauze was er een deskundige meneer die een aantal doodsoorzaken opsomde voor onze schroefaskokers en die daarbij de middelen aangaf om dat wat tegen te doen. Het was een zeer duidelijke en overzichtelijke lezing die mij er althans van overtuigd heeft dat dat nou niet precies de klus voor een "doe het zelve" is. Ik wacht voorlopig maar af tot het mij in het vooruitzicht gestelde onheil zich meldt.

De middag kon besloten worden met een gezamenlijke maaltijd in het voorzaaltje van het restaurant voor wie daar wat voor voelde. En dat deden wij. Het was gezellig en dat is wellicht de oplossing van het raadsel.

Uithoorn, 29 november 1990

Peet Suur

## M E D E D E L I N G E N

### LEDENLIJST

Bij dit blad ontvangt u een ledenlijst bijgewerkt tot einde februri. Controleer uw vermelding in de ledenlijst en geef eventuele onjuistheden door aan het secretariaat.

Vòòr het type boot staat, voor zover door u opgegeven, of er marifoon (M) dan wel een 27 Mc bakje (B) aan boord is.

### CLUBWIMPELS

Leden die het vaarseizoen willen ingaan met een nieuwe clubwimpel kunnen deze bestellen door f 10,- over te maken op postgiro 480542 t.n.v. Doerakclub, Haarlem onder vermelding van "clubwimpel". U krijgt de wimpel dan per post thuisgestuurd. Ook tijdens de a.s. ledenvergadering zullen de wimpels verkrijgbaar zijn. Er zijn nieuwe wimpels aangekocht van betere kwaliteit dan de vorige.

### CLUBBLAD

Het clubblad verschijnt twee maal per jaar. Het volgende nummer kunt u begin november verwachten. Vergeet niet een eventuele adreswijziging tijdig door te geven aan het secretariaat.

### TECHNISCHE MAPPEN

Bij de penningmeester zijn overdrukken van artikelen over technische onderwerpen die in de afgelopen jaren in het clubblad zijn verschenen verkrijgbaar. Gerangschikt naar onderwerp in een plastic omslag. Prijs f 25,-.

Eveneens beschikbaar overdrukken van een lijst van aanbouwonderdelen van DTP - 40, 50 en 62 motoren. In plastic omslag f 25,-. Verkrijgbaar tijdens de a.s. ledenvergadering.

### CONTRIBUTIE 1991

Leden die hun contributie en donateurs die hun bijdrage voor 1991 nog niet voldaan hebben worden verzocht dit zo spoedig mogelijk, doch vòòr 1 juli a.s. in orde te maken. Zij dienen f 30,- vermeerderd met f 6,- rappèlkosten, dus totaal f 36,-, over te maken op postgiro 480542 t.n.v. Doerakclub, Haarlem.

### BIJLAGE

Bijgesloten vindt u een aanmeldingsformulier voor de Pinkstertochten. Gaarne uiterlijk 14 april a.s. ingevuld opsturen aan het secretariaat.

Schets van verstelbaarheid middenbeugelhoogte sch.  $\pm 1:2$

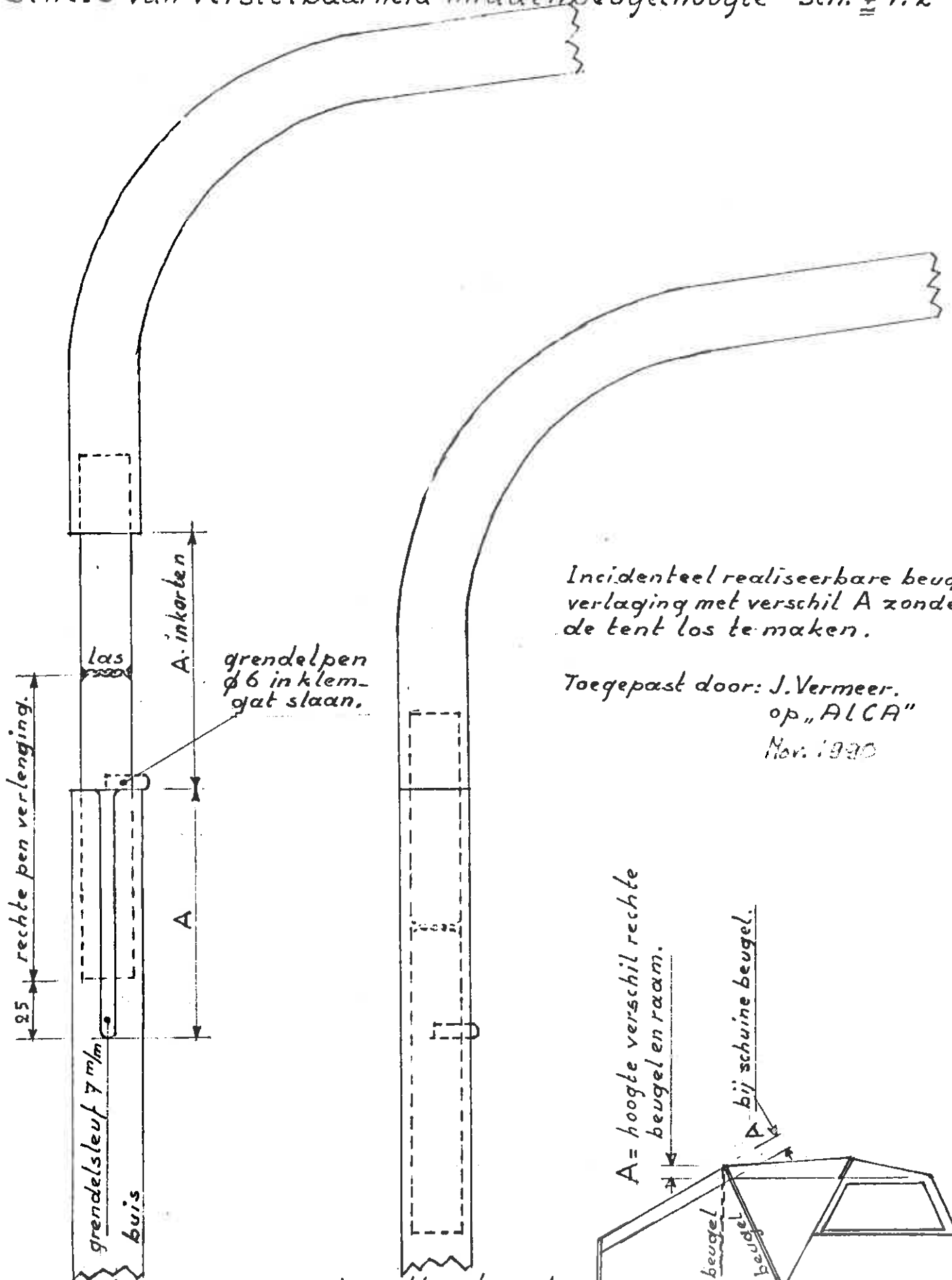

Incidenteel realiseerbare beugelverlaging met verschil A zonder de tent los te maken.

Toegepast door: J. Vermeer.  
op „ALCA”  
Nov. 1990

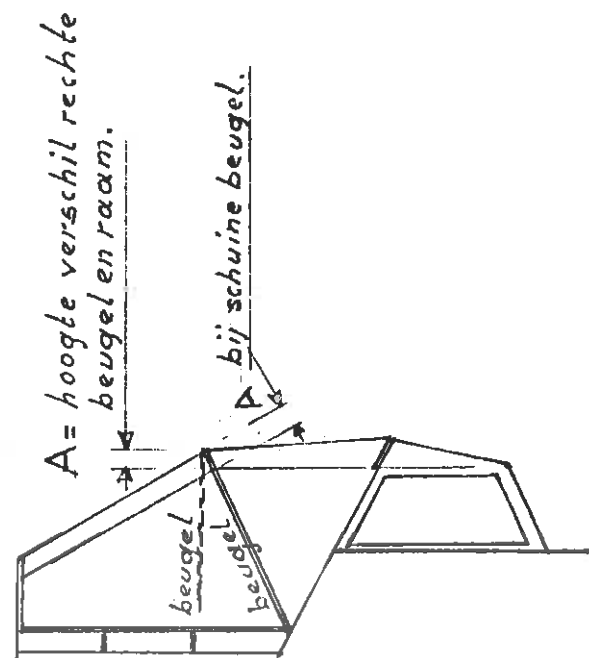

normale beugelhoogte.

beugelhoogte met verschil A gezakt.

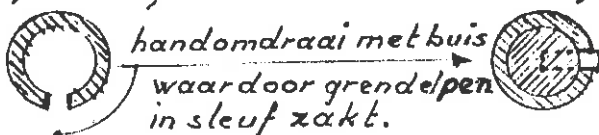

# BROUWER de ZWART Makelaar in assurantiën

Al sinds 1984 is er een collectieve pleziervaartuigenverzekering voor de Leden van de DOERAK CLUB. Het is een zeer uitgebreide verzekering met een dekkinggebied Benelux en 6 weken per jaar aaneengesloten op de Europese binnenwateren, Middellandse Zee en Adriatische kust. Ook geldig tijdens wedstrijden.

Velen van U hebben door deze verzekering al veel premie bespaard.

Wilt U een persoonlijke offerte voor Uw eigen boot?

Neemt U dan contact op met:

Brouwer de Zwart - makelaar in assurantiën

2<sup>e</sup> Barendrechtseweg 306

2992 SL Barendrecht tel. 01806 - 18108



## JACHTHAVEN-EN WATERSPORTBEDRIJF DE POEL

Ook een echte DOERAK heeft wel eens onderhoud nodig!

- \* schroefaskokers vernieuwen (deelbaar)
- \* koelwaterpijpen vernieuwen, volgens beproefd systeem
- \* nieuwe laklaag, originele doerakkleuren leverbaar
- \* een nieuwe strak passende kap
- \* aluminium ramen of een motor-service beurt

WIJ STAAN VOOR U KLAAR!

Derde Poellaan 99, 2161 DL Lisse. Haarlemmermeerringvaart bij de Kaag. Tel. 02522-12410

**SPECIALISTEN IN HET MAKEN  
VAN KUIPTENTEN VOOR  
DOERAKKEN EN ANDERE  
EISTA-SCHEPEN.**

Tevens 1 - dags reparatie na  
telefonische afspraak.

NUDE 37A  
POSTBUS 425  
6700 AK WAGENINGEN

**albers**  
**ZEILMAKERIJ BV**  
**WAGENINGEN**  
**TEL. 08370-23536**

# DOERAK BOTENBEURS

ELKE DAG  
WISSELEND AANBOD



OOK ANDERE  
WERFGEBOUWDE  
SCHEPEN



**pro aqua business bv**

Steenwijkerstraatweg 86, 7942 HR Meppel  
Tel. 05220-54007