

PK1393



# DOERAK CLUB

# YANMAR: PURE KRACHT



**NEDERLAND** AALSMEER, Bolte Verweij Scheepsmotoren Uiterweg 294-296, 1431 AW Aalsmeer 02977-24949 02158-1227 **ALEM**, Jachthaven De Maas, Jan Klingeweg 1, 5335 LN Alem, 04182-1524 **AMSTERDAM**, Fa. Bierenbroodspor, Vierwindenstraat 10, 1013 LA Amsterdam 020-6245099 Werf Zoutkeetgraht **ANDIJK**, Yachtservice Andijk, Dijkweg 317 1619 JH Andijk, 02289-3071 **ARNHEMUIDEN**, Watersportbedrijf "De Arne" Jachthaven Oranjeplaat Mudeweg 2 4341 PZ Arnhemuiden 01182-1419 **BRESKENS**, Standfast Breskens 5 v, Middenhavendam 3 4511 AX Breskens 011721797 **BREUKELEN**, Jachtwerf A.B. Wiegmanse, Scheendijk 6 3621 VB Breukelen 03462-61574 **DEVENTER**, Dieselservice Noordzeestraat 23004 7411 MA Deventer, 05700-35143 **DRIMMELEN**, Oome Bootmotoren en Service, Havenkade 1A 4924 BC Drimmelen, 01626-86107 **ENKHUIZEN**, Klerk Yachtservice B.V., Vlakwater 3, 1601 EV Enkhuzen, 02280-13830 **EYSDEN**, Aqua Viva, Boomkennistraat 50 6245 EG Eysden, 04409-1855 **GIETHOORN**, Jachtwerf Elzenaar, Vosjacht 9, 8255 CM Giethoorn, 05216-1496 **HAARLEM**, Klomp Scheepstechniek Zuischalkwijkkerweg 33, 2034 JG Haarlem 023-338E24 **DEN HELDER**, Kiljan B.V. van Galenstraat 7, 1782 ET Den Helder 02230-12923 **HOOGEZAND**, Markon Scheepsbouw B.V. Industrieweg 19 9600 AA Hoogezand, 06980-92527 **DE KAAG**, Van der Wansem Service Center, Hugslootweg 400, 2158 LS De Kaag, 02524-4264/5830 **KORTENHOEF**, De Nieuwe Zuwe B.V., Zuwe 20, 1241 NC Kortenhoef, 035-61224 **LAGE ZWALLIWE**, Jachtwerf Rima, Nieuwlandsedijk 24 4926 AR Lage Zwaluwe, 01684-2580 **LATHUM**, Jachthaven 't Eiland De Muggenwaard 16, 6988 BX Lathum 08336-31620/31644 **LELYSTAD**, Scheepsmotorenservice Bert Droog, Houtribbanen 10, 8242 PC Lelystad, 03200-61511 **LEMMER**, Jachtwerf Maronier, Vuurtorenweg 16, 8531 HJ Lemmer, 05146-3300 **MEDENBLIK**, Vlaanderen Watersport Service, Pekelharinghaven 48, Zeldenrust 6, 1671 GW Medemblik, 02274-4545 **MONNICKENDAM**, Jachtservice "De Waterman", Jachthaven de Zeehoek, Hoogendijk 6 1145 PM Katwoude, 02995-2385 **NAARDEN**, Jacht-service Naarden, Onoerwal 8, 1411 LV Naarden 02159-42476-41943 **NIEUWKODDIP**, Botenservice Gebr. Tathé Zuideinde 170 2421 AP Nieuwkoop 01725-71670 **NIJKERK**, Langman Motoren, Westkadijk 7-8, 3861 MB Nijkerk 03494-51267 **ROERMOND**, Helena werf, St Jacobskade 70, 6041 LN Roermond, 04750-17093 **ROTTERDAM**, Jachtwerf Oceaan, Kralingse Plaslaan 149 3062 CD Rotterdam, 010-4520341 **SCHARENDIJK**, Padmos-Scheepstechniek, Jacob Catsstraat 5, 4318 BA Brouwershaven, 01119-2407 01117-1810 **SNEEK**, Abma's Jachtwerf De Domp B.V. "Groenedijk 29a, 8605 CJ Sneek, 05150-19065 **STELLENHAM**, G.M. Dieselservice B.V. Scheelhoekweg 8, 3251 LZ Stellingendam, 01879-1959 **UITGEEST**, Jachthaven Zaandoordijk B.V. Legendijk 7, 1911 MT Uitgeest, 02513-19006 **WEESEP**, Shipshape, Nieuwerlandsaan 18, 1382 LH Waesp 02940-10424 **WORKUM**, Jachtwerf "De Sanka", Kaandijk 14c 8711 HD Workum 05161-1993 **WYCHEN-NIFTRIK**, Mach. Fabr. & Jachtwerf Barten, Ind. terr. L. Waarde 26, 6606 KG Wychen/Niftrik 08894-12900 **ZWARTSLUIS**, Dieselsentrum Zwartsluis, Zomerdijk 84 8064 XG Zwartsluis, 05208-66869

**BELGIË** **ANTWERPEN**, NIC cv- Jachthaven Thonetlaan, 2050 Antwerpen, 03-2190895/03-5689089 **BLANKENBERGE**, E.V.B. A North Sea Boating, Bevrjdingsplein 1, 8370 Blankenberg, 050-412006 **KIMROOI-OPHOVEN**, Jacht-service Het Anker, Jachthaven De Spanjerd 3640 Kimrooi-Ophoven, 011-568167 **NIEUWPOORT** Werkplaats vande Weghe, Valkestraat 13, 8620 Nieuwpoort, 058-235422

Met vereende krachten krijgen de Yanmar dealers een roeisloep op spartaanse wijze in beweging. In hun door de wol geverfde watersportbedrijven kan er tegenwoordig gelukkig een beroep worden gedaan op de moderne techniek van de Yanmar motoren. Yanmar



importeur Nedalo heeft de dealers zorgvuldig geselecteerd en andersom hebben vele dealers na jarenlange ervaring met andere motoren uiteindelijk voor Yanmar gekozen. Door hun uitgebreide ervaring hebben de dealers alle motoren en vaarmogelijkheden kunnen vergelijken en de betrouwbare, stille, krachtige en milieu-vriendelijke Yanmar op zijn superieure kwaliteiten kunnen toetsen. Het is dan ook niet verwonderlijk dat de twee jaar garantie die voor de Yanmar geldt eigenlijk een formaliteit is.

Yanmar motoren zijn leverbaar als saildrive van 7-37 kW (9-50 pk) en met keerkoppeling zelfs tot 125 kW (170 pk).



**NEDALO BV**

Industrieweg 4, 1422 AJ Uithoorn, Tel. 02975-77888, Fax. 02975-65440, Tx. 18571

**Bon voor meer informatie: Ik wil graag documentatie ontvangen over Yanmar scheepsdiesels.**

Naam: \_\_\_\_\_ Zeiljacht/Motorjacht\* Saildrive/Keerkoppeling\*  
 Straat: \_\_\_\_\_ Ligplaats: \_\_\_\_\_ \*Doornalen wat niet van toepassing is.  
 Postcode: \_\_\_\_\_ Gewicht: \_\_\_\_\_ Bon opsturen in een ongefrankeerde envelop naar:  
 Plaats: \_\_\_\_\_ Lengte (loa): \_\_\_\_\_ Nedalo bv,  
 Antwoordnummer 21,  
 1420 VV Uithoorn.  
 Telefoon: \_\_\_\_\_ Gewenst vermogen: \_\_\_\_\_

Februari 1993

Het bestuur van de Doerakclub bestaat uit:

M.D. (Mart) Bultman	Voorzitter
K.B. (Bauke) Boersma	Vice-voorzitter
H.S.M. (Harry) Happel	Secretaris
P.L. (Peter) v.d. Woude	Penningmeester
M.A. (Chiel) Stijger	
B.M. (Beatrix) Brandon Bravo	
T.G. (Thea) Severin	

Erelid: G. (Ger) Bakkenes

Secretariaat:

H.S.M. Happel  
W.de Zwijgerlaan 18  
2082 BC Santpoort Zuid  
Telefoon 023-373824

Penningmeester:

P.L. v.d. Woude  
Strijpenlaan 8  
4847 AW Teteringen  
Telefoon 076-713630  
Postgiro 480542 t.n.v. Doerakclub, Teteringen

De Doerakclub staat onder V 407860  
ingeschreven bij de K.v.K. te Den Haag

Kopij voor dit blad zenden aan het  
Secretariaat

Van de Voorzitter.....

~~1988~~ - ~~1989~~ - ~~1990~~ - ~~1991~~ - ~~1992~~ - 1993

Een echte nieuwjaarsreceptie kent de Doerakclub niet, of misschien: nog niet, je weet maar nooit.

Voor de meesten van ons is het verschijnen van dit clubblad het eerste contact in 1993.

Met een, naar ik hoop, prachtig vaarseizoen en een grandioos lustrumfeest in het vooruitzicht wens ik u en de uwen een gelukkig 1993 met veel vaarplezier en vooral een goede gezondheid.

Ik wens de organisatoren van het a.s. lustrumfeest succes bij het opstellen van een voor ons passend raamwerk.

Bestuur, leden en donateurs roep ik op om zich in te zetten voor het welslagen van de viering van het 25-jarig bestaan van de Doerakclub.

Graag zal ik u allen ontmoeten op de Algemene Ledenvergadering op 21 maart a.s., ditmaal niet in Maarsbergen, doch op voorstel van de Lustrumcommissie, met volle instemming van het bestuur, in "Naarden".

Tot dan,

Mart.

L E D E N V E R G A D E R I N G    Z o n d a g    2 1    m a a r t    1 9 9 3

#### U i t n o d i g i n g

Het bestuur nodigt de leden en donateurs met hun bemanning uit voor het bijwonen van de Algemene Ledenvergadering te houden op zondag 21 maart 1993 in

HET CLUBGEBOUW VAN DE R.Z.V. NAARDEN, GELEGEN OP DE GEMEENTELIJKE JACHTHAVEN NAARDEN

Deze lokatie is gekozen op voorstel van de Lustrumcommissie om alvast kennis te maken met deze haven en in de lustrumstemming te komen.

Aanvang van de vergadering om 14.00 uur, zaal open om 13.30 uur.

De jachthaven is bereikbaar via autosnelweg A-1 (Amsterdam-Amersfoort), afslag NAARDEN-VESTING, dan de bordjes "Jachthaven" volgen. Deze bordjes kunnen door verwerking slecht leesbaar zijn.

Per openbaar vervoer is de jachthaven bereikbaar per bus van af station NAARDEN-BUSSUM. Lijn 136 van Centraal Nederland vertekt om 13.23 uur vanaf het station, aankomsthalte IJsselmeerweg, bij de haven, om 13.31 uur. De bus rijdt om het uur. Na afloop van de vergadering is er gelegenheid om gezamenlijk te dineren. Hierover vindt u verderop in dit blad nadere informatie.

#### A G E N D A

1. Opening
2. Goedkeuring notulen van de vergadering van 22 november j.l.
3. Ingekomen stukken
4. Jaarverslag Secretaris
5. Verslag Penningmeester en Kascontrolecommissie
6. Bestuursverkiezing
7. Activiteiten 1993
8. Rondvraag
- P A U Z E
9. Lustrumviering 1993
10. Sluiting

Wat betreft het gezamenlijke diner is de volgende regeling getroffen:  
 Omdat de keuken van het clubhuis nog niet open is moet dit van te voren besteld worden. Het diner wordt een buffet met uitgebreide rijsttafel met koffie en spek-koek toe. De prijs bedraagt f 30,= per persoon, kinderen t/m 12 jaar f 20,= p.p. Als u hieraan mee wilt doen moet u zich van te voren aanmelden d.m.v. het aanmeldingsformulier dat, met de aanmeldingsformulieren voor de Pinkstertochten, in dit blad is bijgesloten.

DIT FORMULIER VOOR HET DINER MOET UITERLIJK 13 MAART A.S. BIJ HET SECRETARIAAT ZIJN BINNENGEKOMEN. AAN- EN AFMELDEN NA DEZE DATUM IS NIET MEER MOGELIJK.

Ad 2. De notulen vindt u op de volgende bladzijden van dit blad.

Ad 4. Op 1 januari 1992 telde de Doerakclub 190 leden, waaronder één erelid, en 14 donateurs. Gedurende het jaar werden 52 nieuwe leden ingeschreven en 2 donateurs. Drie leden werden donateur, drie leden kwamen te overlijden, 21 leden zegden het lidmaatschap op. Vijf leden werden uitgeschreven omdat zij, ook na rappèl, de contributie voor 1992 niet betaald hebben of zonder nader adres achter gelaten te hebben vertrokken zijn.  
 Per 1 januari 1993 telde de Vereniging 210 leden en 19 donateurs.  
 De Algemene Ledenvergaderingen werden gehouden op 22 maart en 22 november in Motel Maarsbergen. De voorjaarsvergadering werd door 53 leden en donateurs en de najaarsvergadering door 65 leden en donateurs bijgewoond.  
 Tijdens de voorjaarsvergadering werd dhr. M.D. Bultman als Voorzitter herkozen. Tijdens de najaarsvergadering kreeg dhr. P.C. Surendonk de wisselbeker uitgereikt wegens zijn vele verdiensten voor de Vereniging.  
 Het bestuur kwam 4 keer in vergadering bijeen.  
 De Pinkstertochten werden gehouden in Amsterdam, De Nieuwe Meer, 12 schepen, Gorinchem--Linge, 14 schepen en Ermelo, De Horst, 24 schepen.  
 Deze tochten waren, hoewel gehouden onder wisselende weersomstandigheden, een groot succes.  
 Er werden geen georganiseerde zomertochten gehouden.  
 Het clubblad verscheen 2 maal, elk nummer telde 16 pagina's.  
 Dank zij de organisatoren van tochten en het enthousiasme van de deelnemers kan de Doerakclub terug zien op een uitstekend vaarseizoen.

Ad 5. Financiële overzicht 1992.

Inkomsten:

Contributie 1992 (120 X f 30,=)	f 3600,00	
Contributie 1993 (131 X f 30,= + f 3,=)	f 3933,00	
Rappèl (16 X f 6,=)	f 96,00	
Vlaggen (75 X f 10,=)	f 750,00	
Rente: Giro f 3,= Plusrekening f 251,38		
Rentecertificaat f 775,= + f 310,=	f 1339,38	
Diversen (Techn. boeken, tochten enz.)	f 758,00	
Advertenties clubblad	f 1250,00	
Jubileum 25 jaar	f 1100,00	
	+	f 12.826,38

Uitgaven:

Bureau- en bestuurskosten	f 1144,61	
Ledenvergaderingen	f 560,00	
Clubblad (Drukken en verzenden)	f 2513,71	
Pinkstertochten	f 519,90	
Diversen (Techn. boeken, tochten enz.)	f 311,90	
Jubileum 25 jaar	f 2720,48	
	+	f 7.770,60
Positief saldo over 1992		f 5.055,78

Financiële positie per 31-12-1992

Kas	f 330,49
Giro	f 4.555,00
Plusrekening	f 5.041,32
Rentecertificaat	f 4.310,00
Leeuwrekening	f 10.775,00
Totaal	+ f 25.011,81

- Ad 6. Chiel Stijger is aan de beurt om af te treden en is niet herkiesbaar. Peter v.d. Woude treedt in zijn plaats als Penningmeester. Na de goedkeuring van de Kascontrolecommissie van de jaarstukken van 1992 heeft Peter v.d. Woude de portefeuille en de financiën van Chiel Stijger overgenomen. Thea Severin is eveneens aan de beurt om af te treden en is herkiesbaar. In de plaats van Chiel Stijger stelt het bestuur Jan de Visser kandidaat als nieuw bestuurslid. Kandidaatstelling en verkiezing van bestuursleden is geregeld in Art. 6, lid 2 van de Statuten.
- Ad 7. De Pinkstertochten vinden dit jaar plaats in de omgeving van De Biesbosch, De Braassemermeer en (onder voorbehoud) Mook.
- Biesbosch. Samenkomst in Jachthaven 't Zwaluwneest. Om 18.00 borrel en aansluitend diner in Restaurant 't Zwaluwneest. Diner v.d. maand met drie keuzemogelijkheden. Kosten f 39,50 p.p. Er is een apart kindermenu beschikbaar. Zondag Eerste Pinksterdag om 10.00 uur vertrek. Via Amer en Biesbosch naar naar Jachthaven Spieringsluis voor een bezoek aan het Biesboschmuseum. Om ca 13.30 uur vertrek naar de polder Moordplaat voor de sherrystop bij Boer Bergeyk. Er is daar gelegenheid om te barbecuen, wel zelf spullen mee nemen.
- Op Tweede Pinksterdag na het ontbijt een wandeling door of om de polder waarna het afscheid plaats vindt. Organisatie fam. J.G.ten Hacken.
- Braassemermeer. Samenkomst op zaterdag in Jachthaven Watersport Centrum Braassemermeer. Om 18.00 uur borrel en aansluitend diner in Restaurant De Woelige Baren. Menu: Heldere groentensoep, varkensoester mer champion-saus en garnituur, coupe roomijs met versfruit en slagroom. Kosten f 39,75 p.p. Een kindermenu voor ca f 20,= p.p. is beschikbaar.
- Eerste Pinksterdag. Vaartocht over de Braassemermeer, Dude Wetering en Ringvaart naar de Westeinderplas alwaar ergens de sherrystop gehouden zal worden. Organisatie fam. H.S.M. Happel
- Mook. Van deze tocht zijn nog geen bijzonderheden beschikbaar en wordt onder voorbehoud aangekondigd. Organisatie de fam. W.A.van Leiden.
- Voor deze tochten kunt u zich aanmelden door het betreffende strookje van het aanmeldingsformulier dat u bijgesloten vindt ingevuld op te sturen aan het secretariaat. In verband met reserveringen dient dit strookje uiterlijk 21 maart a.s. op het secretariaat ontvangen te zijn.
- Ad 8. Leden die vragen hebben over hun boot, motor enz. worden verzocht deze vòòr de vergadering schriftelijk bij het bestuur in te dienen. Tijdens de vergadering worden ze dan voorgelezen. Uiteraard blijft de rondvraag open voor tijdens de vergadering gerezen vragen.
- Ad 9. Na de pauze zullen de plannen voor de lustrumviering verder ontvouwd worden. Ook de komende Pinkstertochten zullen dan besproken kunnen worden.



## A A N M E L D I N G S F O R M U L I E R

De gewenste strook invullen in BLOKLETTERS, afknippen en vòòr 21 maart a.s. opsturen aan het secretariaat, W.de Zwijgerlaan 18, 2082 BC Santpoort Zuid.

---

### PINKSTERTOCHT MOOK

Naam schipper:

Aantal opvarenden:                      waarvan                      kinderen t/m 12 jaar:

Naam boot:

Type boot:

Handtekening:

---

### PINKSTERTOCHT BIESBOSCH

Naam schipper:

Aantal opvarenden:                      waarvan                      kinderen t/m 12 jaar:

Naam boot:

Type boot:

Handtekening:

---

### PINKSTERTOCHT BRAASSEMERMEER

Naam schipper:

Aantal opvarenden:                      waarvan                      kinderen t/m 12 jaar:

Naam boot:

Type boot:

Handtekening:

---

=====  
INSCHRIJVING VOOR HET GEZAMENLIJK DINER NA DE LEDENVERGADERING OP 21 MAART A.S.

Dit inschrijfformulier moet uiterlijk 13 maart a.s. bij het secretariaat in de bus liggen. Opgaven en wijzigingen zijn na deze datum niet meer mogelijk!

Adres: W.de Zwijgerlaan 18, 2082 BC Santpoort Zuid.

Ondergetekende schrijft in voor deelname aan de rijsttafel na de ledenvergadering op 21 maart a.s. met:

Aantal volwassenen:                      aantal kinderen t/m 12 jaar:

Naam:

Handtekening:

N.B. Na aanmelding bent u per volwassene f 30,- en per kind f 20,- verschuldigd tenzij u zich vòòr 13 maart a.s. schriftelijk bij het secretariaat heeft afgemeld!





# NOTULEN VAN DE ALGEMENE LEDENVERGADERING VAN DE DOERAKCLUB

GEHOUDEN OP 22 NOVEMBER 1992 TE MAARSBERGEN

Opening. De Voorzitter opent om 14.03 uur de vergadering met een woord van welkom voor de aanwezigen. Hij wil even terugkijken op 1992, noemt de Pinkstertocht naar De Nieuwe Meer in Amsterdam. Ondanks de spanning voor de organisator is het een succes geworden getuige het verslag van dhr. J. Feij. De Pinkstertocht Gorinchem-Linge, dankzij de heel nette organisatie van dhr. J. Pennings voortreffelijk veropen. Zie het verslag van dhr. D. van Leiden. De Pinkstertocht Horst-Ermelo georganiseerd door mevr. H. van Ingen en dhr. J. de Visser. Het werd een denderend feest waarvan de nieuwe leden/donateurs Henzen en Cornelissen een keurig verslag hebben gemaakt. Spreker noemt vervolgens het verslag van de tocht naar Londen van dhr. A. van Tricht en complimeert deze voor zijn moed.

Het was mooi weer deze zomer, er waren veel Doerakken op het water. Toch is het jaar niet voor iedereen zo goed verlopen. Een drietal van onze leden zijn overleden n.l. M. v.d. Wal, E. Duijthoff en R. van Broekhoven. Op verzoek van de Voorzitter neemt de vergadering staande een minuut stilte in acht om onze ontvallen vrienden te herdenken. Hierna wil spreker vooruit kijken naar 1993 waar in het 25 jarig bestaan van de Doerakclub gevierd gaat worden. Hij verzoekt de leden de organisatoren zoveel mogelijk behulpzaam te zijn. De voorbereidingen zijn getroffen, straks krijgt dhr. B. Boersma het woord om zijn plannen uiteen te zetten.

Notulen van de vergadering van 22 maart 1992. Deze worden ongewijzigd goedgekeurd.

Ingekomen stukken. De Secretaris heeft bericht van verhindering ontvangen van de volgende leden: Brandon Bravo-Baerken, Du Chatinier, Pille, H. Meijer, Van Ingen, De Vries, Springorum, Roelen en donateur Langendam.

Benoeming kascontrole-commissie. De Voorzitter bedankt dhr. M. Visser die de commissie verlaat. Dhr. C. Roelen blijft lid, dhr. P. Surendonk, nu reserve, wordt lid. De Voorzitter heeft dhr. J. Vermeer gevraagd reserve-lid te worden, deze heeft hierin toegestemd. De vergadering bekrachtigt deze benoemingen met applaus.

Uitreiking wisselbeker. De Voorzitter neemt het woord. Wat is zo'n beker, wanneer wordt die uitgeteikt? Niet zo maar. Dit vraagt om ernstig beraad binnen het bestuur. Voor dit jaar is gekozen iemand die reeds lang lid is en al sinds jaren d.m.v. speciale bijdragen kopij levert voor het clubblad onder het pseudoniem Peet Suur.

Hij vraagt dhr. P. Surendonk en zijn echtgenote naar voren te komen.

Spreker drukt zijn bewondering uit voor wat dhr. Surendonk onder moeilijke omstandigheden presteert gestuend door zijn echtgenote. Vervolgens overhandigt hij dhr. Surendonk de beker en zijn echtgenote bloemen.

Dhr. Surendonk krijgt het woord en zegt erg trots te zijn op het verkrijgen van de beker en belooft nog vele lettertjes richting secretariaat te sturen.

Lustrumviering 1993. De Voorzitter geeft het woord aan dhr. B. Boersma.

Deze geeft met behulp van lichtbeelden een uiteenzetting van de plannen en het programma voor zover dit nu bekend is. Afgelopen voorjaar waren er plannen om de viering in Jachthaven 't Huizerhoofd te Huizen. Hier kregen we geen medewerking.

Nu is gekozen voor Jachthaven Naarden te Naarden. Hier worden we met open armen ontvangen, alles is rond. De data zijn 6,7 en 8 augustus a.s. Voorlopig is voor ons 150 m. steiger gereserveerd, de botenloods staat volledig tot onze beschikking. Er is een raamwerk voor een draaiboek samengesteld. Het eerste gevolg heeft u al kunnen zien: de "Lustrumexpres" die in uw clubblad bijgesloten was. Spreker benadrukt dat het Lustrum er is voor en door de leden en vraagt aller medewerking.

Voorts presenteert hij een kort voorlopig programma:

Vrijdag 6 aug. v.a. 12.00 uur aankomst.

Zaterdag 7 aug. 12.00 uur middagevenement, 16.00 uur sherrystop, 19.00 uur feest-avond tot 24.00 uur.

Zondag 8 aug. 10.00 uur brunch, 12.00 uur opdracht, 14.00 uur sluiting.

Verder toont dhr. Boersma een raamwerk voor de organisatie:

Stertochten, Feestcommissie, Programma, Redactie Programmaboekje en Lustrum-expres.

Voorts deelt hij mee dat op de bestuurstafel lijsten zullen klaar

liggen waarop degenen die willen meewerken zich op kunnen geven.

Vervolgens is er gelegenheid tot het stellen van vragen.

Dhr. Scheffer vraagt zich af of 150 m. kadelenlengte genoeg is. Zelfs met de kop naar de wal kun je dan hoogstens 50 schepen kwijt. Dhr. Boersma antwoordt dat 150 m. voorlopig is gereserveerd, zonodig kunnen we meer krijgen.

Dhr. Bos vraagt naar de liggelden in Naarden, volgens hem is het er duur. Dhr. Boersma antwoordt dat dit f 1,30 à f 1,40 per m. lengte bedraagt. Hij deelt eveneens mee dat er nu reeds lustrum-koffiemokken te koop zijn via de partners van de bestuursleden. De mokken kosten f 25,- per 4 stuks.

Een lid vraagt wie van de aanwezigen naar Naarden gaan. Dhr. Boersma zegt dat d.m.v. de voorlopige opgave er 45 schepen met 135 opvarenden komen.

Een lid vraagt of Jachthaven Naarden "hondvriendelijk" is. Dhr. Boersma antwoordt dat men zoals overal verwacht wordt de hond aan de lijn te houden en uitwerpselen direkt op te ruimen.

Dhr. Fehres wil weten of de schepen met de kop naar de wal of langs de kant gemeerd worden. Dhr. Boersma antwoordt dat dit soort details nog nadere uitgewerkt zullen worden. Voorts deelt hij mee dat de e.v. ledenvergadering zal zijn op 21 maart 1993 in op de Jachthaven in Naarden.

De Voorzitter vraagt en krijgt een applaus van de vergadering voor deze tussenbalans van de lustrumcommissie. Hij verwacht een ruime opgave van medewerkers en de volle medewerking van de leden. Het feest wordt gemaakt voor en door de leden.

Rondvraag. Er geven zich ca. 50 deelnemers op voor de gezamenlijke maaltijd in Het Voorhuis.

Twee leden hebben schriftelijke vragen gesteld over diverse onderwerpen. Deze worden door het bestuur of één van de overige aanwezigen beantwoord.

Op verzoek van de Secretaris staan ca. 20 nieuwe leden op en stellen zich voor.

De Voorzitter heet de nieuwe leden hartelijk welkom in de vereniging en roept hen op direct mee te doen met de activiteiten in de club.

Hierna wordt een pauze ingelast.

Aktiviteiten 1993. De Voorzitter wijst op de traditie in de Doerakclub om met Pinksteren bij elkaar te komen. Wie wil in 1993 een Pinkstertocht organiseren? Let wel, dit mag niet ten koste gaan van de activiteiten voor het lustrum.

Dhr. J. Pennings zou wel willen maar heeft met Pinksteren een tocht vanuit de eigen vereniging in Hank. Hij zal echter overleg plegen.

Dhr. J. van Dam denkt dat er niet veel leden met hun boot in Zeeland liggen. Hem wordt verteld dat één van de leden, P. Saly, in Zierikzee woont.

Dhr. M. Vis uit Leiden vraagt wat een Pinkstertocht inhoudt. Dhr. B. Boersma vertelt dat bij zo'n tocht men op zaterdagmiddag bij elkaar komt, na een borreltje samen de maaltijd gebruikt, op zondag een gezamenlijke vaartocht maakt die besloten wordt met een sherrystop. Dhr. Vis zegt toe een tocht in de omgeving van Leiden te organiseren.

De Voorzitter vraagt of er iemand is die een tocht in Mook organiseert. Zelf heeft hij ervaring met de Biesbosch, hij vraagt medestanders voor een tocht vanuit bijv. Willemstad.

Dhr. J. ten Hacken wil assisteren in de Biesbosch, dhr. W. van Leiden zal een tocht in Mook organiseren.

Hierna nodigt de Voorzitter de aanwezigen uit om twee video -films opgenomen tijdens de Pinkstertochten in Ermelo en Gorinchem en sluit rond 16.30 uur de vergadering.

Santpoort, 27 november 1992

Voorzitter

Secretaris

## HET ZAL JE MAAR GEBEUREN

Dat telefoontje van Mart, onze voorzitter, een paar dagen voor de najaarsvergadering, daar was niets vreemds aan. Sinds de ernstige ziekte van mijn vrouw werd er met kleinere of grotere tussenpozen door hem of Leida langs deze weg medeleven en belangstelling getoond voor de situatie bij ons thuis. Ik vond het daarom prettig hem desgevraagd te kunnen zeggen dat wij zeker van plan waren om de vergadering te bezoeken.

De opkomst was weer heel groot en we werden meteen uitgenodigd om de verenigingskas te spekken door de aankoop van een viertal mokken, die we niet nodig hadden maar wel leuk vonden. Om niet al ter vergadering tussen gebroken aardewerk terecht te komen besloot ik de mokken maar alvast naar de auto te brengen, waarna ik in de toiletruimte van het Motel onze voorzitter trof die bitter weinig belangstelling voor een praatje bleek te hebben. "Nou ja" dacht ik, "zeker een beetje gespannen zo voor die vergadering". Ik ken dat gevoel wel een beetje.

De agenda, die niet bijster groot was, werd keurig netjes afgewerkt, te beginnen met een welkomstwoord van de voorzitter en enkele bestuursmededelingen, waarbij ook de Pinkstertochten werden gememoreerd en we uitdrukkelijk op het gevaar werden gewezen van een vrouw te willen kussen die niet je eigen vrouw is en die een hond bezit.

Het hoofdthema was wel de viering van het vijfde lustrum dit jaar in augustus. Bauke Boersma, die bij binnenkomst beweerde oprecht verheugd te zijn over onze aanwezigheid, stoeide gezellig met een lichtbeelden-apparaat dat de accommodatie moest tonen van de plek waar het feest gevierd gaat worden en dat een andere plek is dan ons oorspronkelijk was verteld. Omdat de nieuwe jachthaven van Huizen ons niet die faciliteiten kon bieden die de organisatoren wensen in nu uitgeweken naar de jachthaven van Naarden die dat wel kan en ook wil.

Nadat ook de vele nieuwe leden, die aanwezig waren, de gelegenheid hadden gekregen om zich voor te stellen kwam de uitreiking van de wisselbeker aan de orde. Deze wordt elk jaar uitgereikt aan een lid dat zich in de ogen van het Bestuur verdienstelijk heeft gemaakt voor de club.

Onze voorzitter doet dat elke keer met een omhaal van woorden, iets wat hem in andere gevallen beslist vreemd is, zodanig dat je pas bij de allerlaatste zin te weten komt wie de gelukkige dan wel mag zijn.

Ik schrok me dan ook te pletter toen ik mijn naam hoorde noemen en verzocht werd met mijn vrouw voor het front te treden waarbij ik mezelf nadrukkelijk afvroeg welke verdiensten ik dan wel voor de club gehad zou mogen hebben, afgezien van die enkele Pinkstertocht dan.

Het bleek dat mijn geschreven bijdragen in het clubblad de voornaamste redenen waren en ik moet zeggen dat ik best ijdel genoeg ben om het te waarderen op deze wijze te mogen merken dat ze, die bijdragen dus, leuk gevonden worden.

De beker werd door de voorzitter aan mij overhandigd en een prachtig boeket bloemen mocht mijn vrouw in ontvangst nemen. Met twee kussen van Mart, op elke wang één, maar niet nadat ik hem gerustgesteld had met de mededeling dat wij geen hond bezaten. Die bloemen vond ik overigens zeer terecht, want wat is per slot van rekening een schipper zonder zijn schipperse.....

De beker staat op een mooie plaats in de woonkamer op ons wandmeubel en is een echte eye-catcher waarbij ik steeds het een en ander moet uitleggen.

Wel kijken we nu al uit naar iets waarmee we de lege plek moeten opvullen wanneer de beker een het eind van het jaar weer moet worden ingeleverd.....

Het zal je overigens maar gebeuren!

Uithoorn, 17 januari 1993

Peet Suur.

## UITBREIDEN EN VERBETEREN ELECTRICHE INSTALLATIE DOERAK

Bij het vernieuwen van de stuurkast van mijn Doerak 700AK (dynastart) ontstond de behoefte om de elektrische installatie uit te breiden met extra stroomverbruikers (koelkast, waterpomp, radio e.d.). De bedrading was in de loop der tijd uitgebreid op een vrij slordige en onoverzichtelijke manier. Daarom heb ik een nieuw schema getekend en de elektrische bedrading gerenoveerd aan de hand van de volgende uitgangspunten:

1. Gebruik consequent bepaalde kleuren montagedraad voor de aansluiting van de diverse stroomverbruikers, zoals bijvoorbeeld:  
ZWART = de min van de accu (MASSA)  
ROOD = de plus van de accu na de hoofd- of accuschakelaar  
BLAUW = de 'geschakelde' plus van schakelaar naar verbruiker  
WIT = de plus van contactslot naar verbruikers  
GEEL = de verbindingen tussen dynamo en spanningsregelaar  
De kleuren van de bedrading van de diverse instrumenten zijn terug te vinden in de technische gegevens van de motor en wijzigen niet. Controleer hiervan wel de diverse aansluitingen en vervang indien nodig kabelschoentjes of -oogjes.
2. Gebruik altijd soepel draad en bescherm dit bij doorvoeren door de plaat of door schotten tegen beschadiging door scherpe randen of hete delen. Bundel de draden zoveel mogelijk, bevestig deze trek vrij op regelmatige afstanden en controleer elk seizoen een aantal malen op beschadigingen.
3. Gebruik de juiste doorsnede montagedraad per verbruiker. De doorsnede van de draad is afhankelijk van de stroomsterkte en de lengte van de draad (met een aparte massadraad de lengte heen en terug rekenen). Bij lengten van meer dan 10 meter is het beter om een wat dikkere draad te nemen dan volgens onderstaande gegevens. De stroomsterkte, uitgedrukt in AMPERE, kan gevonden worden door het aantal WATT te delen door 12 (VOLT). Voorbeeld:  $100 \text{ WATT} : 12 \text{ VOLT} = \pm 8 \text{ AMPERE}$ . De dikte van de draden wordt uitgedrukt in de oppervlakte van de doorsnede van de koperkern in vierkante millimeters ( $\text{mm}^2$ ), en wordt in de spreektaal 'kwadraat' genoemd.  
Draaddikte / veilige continu-belastbaarheid:  
 $1,5 \text{ mm}^2 / 6 \text{ AMPERE}$ ,  $2,5 \text{ mm}^2 / 10 \text{ AMPERE}$ ,  $4 \text{ mm}^2 / 15 \text{ AMPERE}$ ,  
 $6 \text{ mm}^2 / 25 \text{ AMPERE}$ ,  $10 \text{ mm}^2 / 40 \text{ AMPERE}$   
De piekbelasting bij kortdurend stroomverbruik mag hoger zijn, maar het is beter om een ruime veiligheidsmarge aan te houden. Voor de kabels van accu naar startmotor (via het startrelais) moet, afhankelijk van de lengte, kabel gebruikt worden van 35, 50 of 70  $\text{mm}^2$ . Het montagedraad is met de bijbehorende kabelschoentjes, -ogen en kabelschoentang te koop in zaken voor automaterialen.
4. Gebruik voor grotere stroomverbruikers een aparte zekering. Houd bij verbruikers met een hoge aanloopstroom (bv. electromotoren) een marge aan bij het bepalen van de zekeringwaarde. Voorbeeld: een ruitewisser van 48 W gebruikt gemiddeld 4 A, zekering 8 AMPERE.
5. Gebruik zoveel mogelijk een centraal massapunt, bij de massakabel van de accu, waarop de grotere stroomverbruikers rechtstreeks met een aparte massakabel worden aangesloten.
6. Bij gebruik van twee accu's mogen deze elkaar niet direct kunnen beïnvloeden. Gebruik bij een keuzeschakelaar met twee gelijksoortige accu's of accu 1 of accu 2 voor het starten. Bij verschillende accu's voor starten en overige stroomverbruikers moet een scheidingsrelais aanwezig zijn, dat de lichtaccu afschakelt van de dynamo wanneer deze niet bijlaadt.

## TOELICHTING BIJ HET BEDRADINGSSCHEMA

### INSTRUMENTENPANEEL

VM = voltmeter  
OM = oliedrukmeter  
TT = toerenteller  
WT = watertemperatuurmeter  
AM = amperemeter  
OL = oliedruklampje  
LL = laadstroomlampje

Og = geveer oliedrukmeter  
Tg = geveer toerenteller  
Wg = geveer watertemperatuurmeter  
Olg = geveer oliedruklampje

### SCHAKELAARS

1 = accu-keuzeschakelaar: schakelt alle verbruikers aan/uit  
2 = contact uit/aan/start: voeding van de instrumenten, laadstroom-, en oliedruklampje; bij het starten het startrelais  
3 = ventilatie aan/uit \*

4 = kachel koud/uit/warm \* controlelamp blauw en rood  
5 = koelkast aan/uit \* controlelamp geel  
6 = witte toplicht uit/aan \* controlelamp geel  
7 = lichten rood en groen uit/aan \*\* controlelamp groen en rood  
8 = ruitewissers uit/aan \*\*  
9 = drukknop hoorn \*  
10 = deksel stuurkast \*

11 = lamp stuurhut vloer/uit/plafond \*

\* = voeding via de accu-keuzeschakelaar of hoofdschakelaar  
\*\* = voeding via het contactslot

### VERBRUIKERS

kal = kachel  
klk = koelkast  
rad = radio  
wap = waterpomp  
rtw = ruitewisser  
lvk = lamp voorkajuit  
lak = lamp achterkajuit  
lto = lamp toilet  
lkk = lamp keuken  
hrn = hoorn  
Z1 t/m Z16 = zekeringen

stv = stopcontact voorkajuit  
sti = stopcontact instr. paneel  
sts = stopcontact stuurkast  
lvl = lamp vloerverlichting  
lsk = lamp in stuurkast  
lps = lamp plafond stuurhut  
vnt = ventilator  
tpl = toplicht  
nls = navigatielicht stuurboord  
nlb = navigatielicht bakboord

controlelampen: bl = blauw, rd = rood, gl = geel, gr = groen

### DIVERSEN

ST = startrelais  
DS = dynastart  
SR = spanningsregelaar  
A1 = accu 1, A2 = accu 2

### BELANGRIJK

Plak bij het losnemen van draden hieraan direct een stuk schilderstape waarop de naam van schakelaar, instrument, geveer of verbruiker waarop deze was aangesloten !! Doe dit eveneens bij de aansluiting van de draad, dit voorkomt veel problemen en/of misverstanden.

BERT BRONKHORST KOPERVLINDER 25 3822 AJ AMERSFOORT

TELEFOON 033 - 550263 DOERAK 700AK 'SCHOEMER'

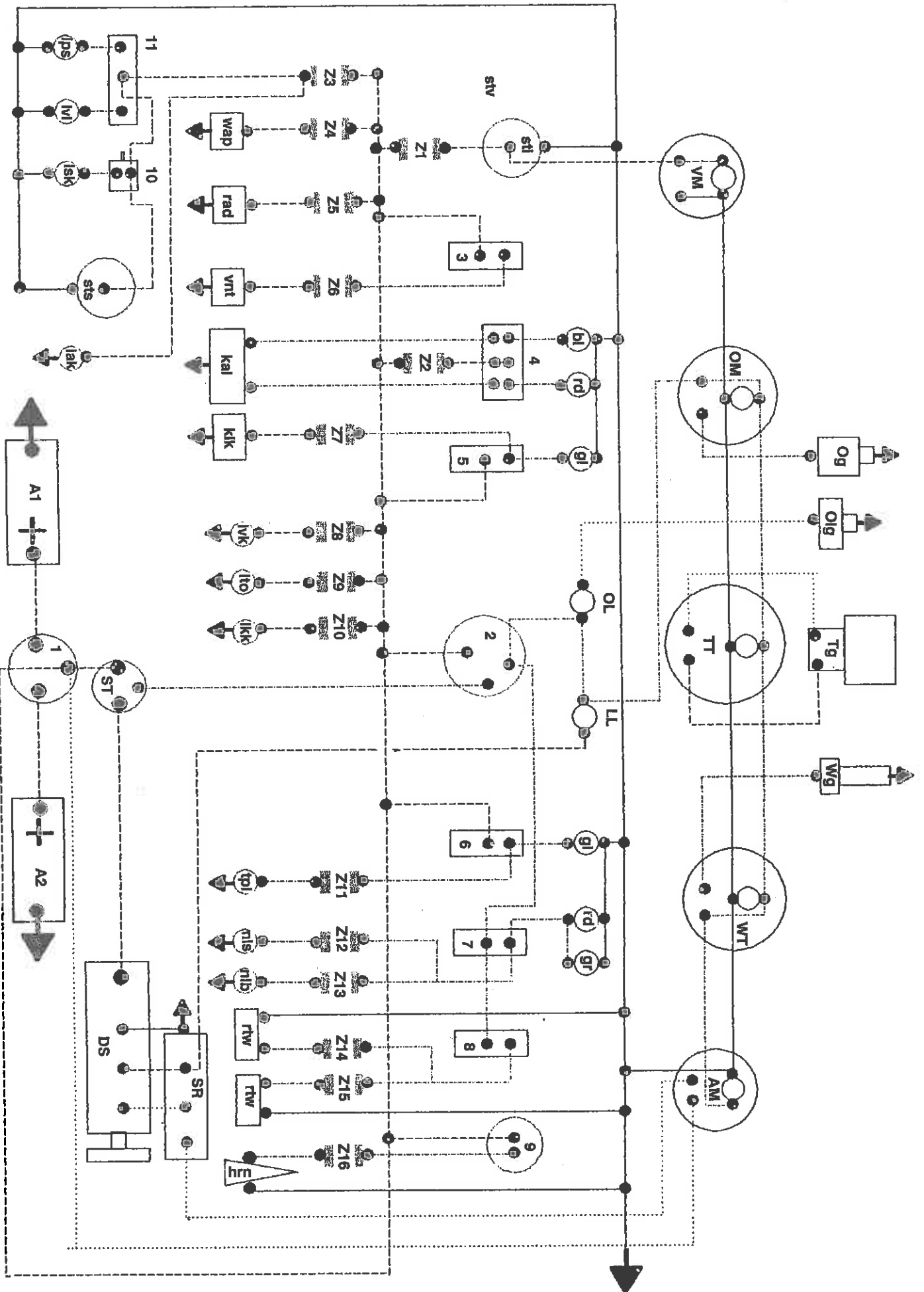



# watersport aktueel

vakkrant voor de watersport Uitgave van Weekblad SCHUTTEVAER i.s.m. HISWA Vereniging

## omdat oud nieuws niet interessant is!

Als watersporter wilt u natuurlijk op de hoogte blijven van alles wat met uw hobby te maken heeft. En als u ècht het laatste nieuws wilt weten, is er maar één blad dat u daarvan "heet van de naald" op de hoogte houdt: WATERSPORT AKTUEEL, de nieuwe vakkrant voor de serieuze watersporter!

### **Alles over uw hobby**

In WATERSPORT AKTUEEL vindt u veel aktualiteiten, nieuws over evenementen en wedstrijden en boeiende interviews. Maar ook nuttige informatie over bijvoorbeeld vaarbelasting, vaarbewijs, planologie, vaarwegen, toevaart, jachthavens, ligplaatsen, brug- en sluisbediening en milieu. En natuurlijk productnieuws, informatie over nieuwe jachtontwerpen etc. En niet te vergeten: het weerbericht.

### **Gratis adverteren in de "Blauwe Beurs"**

Naast al die informatie heeft WATERSPORT AKTUEEL een vaste rubriek met **gratis** advertenties voor particulieren (aanbiedingen tot f 25.000). Dus als u op

zoek bent naar een andere boot of toebehoren, of als u die juist wilt verkopen, helpt WATERSPORT AKTUEEL u op weg!

### **Samen met HISWA Vereniging**

WATERSPORT AKTUEEL wordt uitgegeven in samenwerking met de HISWA Vereniging en verschijnt van april tot en met september elke week (daarbuiten 1 x per twee weken). WATERSPORT AKTUEEL is het enige watersportblad dat zo vaak (39 keer per jaar) verschijnt en dus zoveel "hot news" bevat!



### **Een heel jaar voor maar 65 gulden**

Een jaarabonnement van 39 nummers op WATERSPORT AKTUEEL kost slechts f 65,-. Als nieuwe abonnee ontvangt u bovendien een fraai WATERSPORT AKTUEEL polo-shirt. Vul nu de bon in, dan weet u zeker dat u WATERSPORT AKTUEEL binnenkort in de bus krijgt!

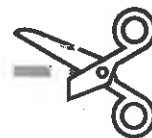

### **BON**

(kan zonder postzegel in open envelop worden opgestuurd aan: Kluwer Technische Tijdschriften B.V., afd. oplage WATERSPORT AKTUEEL, Antwoordnummer 7, 7400 VB Deventer)

Hierbij neem ik een jaarabonnement op WATERSPORT AKTUEEL. De kosten ad f 65,- incl. BTW en verzendkosten voldoe ik na ontvangst van uw acceptgiro.

naam: ..... m/v

adres: .....

postcode: ..... plaats:.....

H121

## M E D E D E L I N G E N

### LEDENLIJST

Bij dit blad ontvangt u de ledenlijst 1992 bijgewerkt tot 13 februari. De laatste inschrijvingen zijn aan het eind van de lijst toegevoegd. U wordt verzocht na te gaan of de voor u vermelde gegevens juist zijn. Onjuistheden gaarne schriftelijk melden aan het secretariaat.

### CONTRIBUTIE

Leden die de contributie voor 1993 nog niet voldaan hebben vinden bijgesloten een herinnering in de vorm van een acceptgiro. Zij worden verzocht dit per omgaande in orde te maken. U bespaart de penningmeester extra werk en u zelf f 6,- rappèlkosten!

### CLUBWIMPELS

Leden die het nieuwe vaarseizoen willen beginnen met een nieuwe clubwimpel kunnen deze bestellen door f 10,- over te maken op postgiro 480542 t.n.v. Doerakclub, Teteringen onder vermelding van "Clubwimpel". Deze wordt dan thuis gestuurd. Ook tijdens de a.s. ledenvergadering zullen de wimpels verkrijgbaar zijn.

### TECHNISHE MAPPEN.

Tijdens de a.s. ledenvergadering zullen verkrijgbaar zijn overdrukken van artikelen over technische onderwerpen die in de afgelopen jaren in het clubblad verschenen zijn. In plastic omslag voor f 25,-. Eveneens verkrijgbaar zijn overdrukken van een lijst van aanbouwdelen met illustraties van de DTP -40, -50 en -60 motoren. In plastic omslag voor f 25,-.

### DONATEURS

Leden die hun boot verkopen maar toch de band met de Doerakclub willen behouden kunnen donateur worden. De bijdrage is f 30,- per jaar. Donateurs ontvangen het clubblad, kunnen ledenvergaderingen en andere evenementen bijwonen doch hebben geen stemrecht.

### ADVERTENTIES VAN LEDEN

TE KOOP: Doerak 650. Vraagprijs f 24.750,-  
Bijzonderheden: Nieuwe kap, toilet, perspex zijruiten, voordeur, betimmerd, radio, TV, koelkast etc. Tel. 08376 - 17282

TE KOOP: Doerak 950. Tel. 030 - 733290

TE KOOP: Tentzeil voor Doerak 950 AK, 1 seizoen gebruikt. T.e.a.b.  
Tel. 02510 - 42388

TE KOOP: Voor Doerak 780 AK, feestverlichting bestaande uit houten latjes waarop gemonteerd fittingen geschikt voor 12 volt gloeilampjes. (Afstand 25 - 30 cm). Lengte is voor gehele bootlengte. Prijs f 50,-.  
Twee ijzeren davits voor bevestiging aan reling. Prijs f 50,-.  
M.A. Stijger. Tel. 023 - 252846.



# BROUWER de ZWART Makelaar in assurantiën

Al sinds 1984 is er een collectieve pleziervaartuigenverzekering voor de Leden van de DOERAK CLUB. Het is een zeer uitgebreide verzekering met een dekkinggebied Benelux en 6 weken per jaar aaneengesloten op de Europese binnenwateren, Middellandse Zee en Adriatische kust. Ook geldig tijdens wedstrijden.

Velen van U hebben door deze verzekering al veel premie bespaard.

Wilt U een persoonlijke offerte voor Uw eigen boot?

Neemt U dan contact op met:

Brouwer de Zwart - makelaar in assurantiën

2<sup>e</sup> Barendrechtseweg 306

2992 SL Barendrecht tel. 01806 - 18108



## JACHTHAVEN-EN WATERSPORTBEDRIJF DE POEL

Ook een echte DOERAK heeft wel eens onderhoud nodig!

- \* schroefaskokers vernieuwen (deelbaar)
- \* koelwaterpijpen vernieuwen, volgens beproefd systeem
- \* nieuwe laklaag, originele doerakkleuren leverbaar
- \* een nieuwe strak passende kap
- \* aluminium ramen of een motor-service beurt

WIJ STAAN VOOR U KLAAR!

Derde Poellaan 99, 2161 DL Lisse. Haarlemmermeerringvaart bij de Kaag. Tel. 02522-12410

**SPECIALISTEN IN HET MAKEN  
VAN KUIPTENTEN VOOR  
DOERAKKEN EN ANDERE  
EISTA-SCHEPEN.**

Tevens 1 - dags reparatie na  
telefonische afspraak.

NUDE 37A  
POSTBUS 425  
6700 AK WAGENINGEN

**albers**  
**ZEILMAKERIJ BV**  
**WAGENINGEN**  
**TEL. 08370-23536**

# DOERAK BOTENBEURS

ELKE DAG  
WISSELEND AANBOD



OOK ANDERE  
WERFGEBOUWDE  
SCHEPEN



**pro aqua yachting**

Steenwijkerstraatweg 86 7942 HR Meppel NL  
Tel. 05220-54007 Fax. 05220-52551

7 dagen per week geopend