

Maart 2004

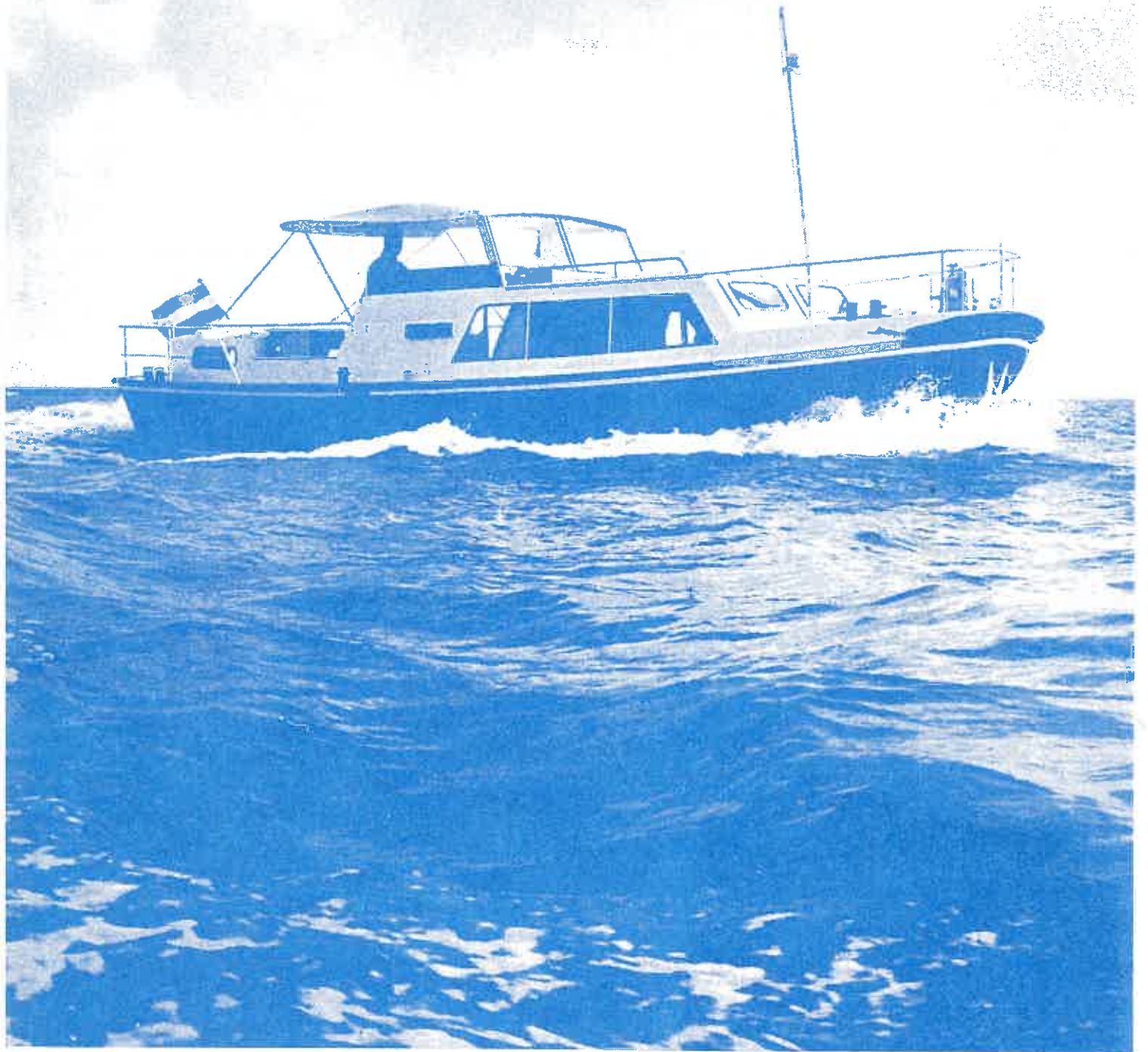

DOERAK CLUB

De keus van kenners: Doerak nieuwe stijl Robuust, ruim, stabiel, veilig en nog steeds oer-Hollands!



OMAC 0976

- *Nieuwbouw Doerak LX-modellen.*
- *Diverse typen in lengtes van 8 tot 10 meter.*
- *Indeling en afbouw in overleg met de klant.*
- *Onderhoud en reparatie.*

DOERAK HUREN?
www.holiday-boatin.com



DOERAK SNEEK

Eeltjebaasweg 3, 8606 KA Sneek
tel: (0515) 43 27 96 • e-mail: info@doeraksneek.nl
internet: www.doeraksneek.nl

Voorjaar 2004
30^e Jaargang No. 1

Het bestuur van de Doerakclub bestaat uit:

M.W. (Rien) Wienk	Voorzitter
	Redacteur Clubblad
M. (Greet) Bakker	Vice-voorzitter
H.S.M. (Harry) Happel	Secretaris
P.L. (Peter) v.d. Woude	Penningmeester
T.G. (Thea) Severin-Meurs	
J.C.G.M. (Jan) Pennings	
H.M. (Martin) Wolters	
W.A.H. (Andy) Voogd	

Website: www.doerakclub.nl

Secretariaat
H.S.M. Happel
W.de Zwijgerlaan 18
2082 BC Santpoort Zuid
Tel. 023-5373824

Penningmeester:
P.L. v.d. Woude
Strijpenlaan 8
4847 AW Teteringen
Tel./Fax. 076-5713630
Postbankrekening 480542
t.n.v. Doerakclub, Teteringen

De redactie van dit blad berust bij
M.W. Wienk
Klynlân 4
8447 DW Heerenveen
Tel. 0513-650577
e-mail: m.w.wienk@hccnet.nl

Kopij voor dit blad zenden aan de redactie of
het secretariaat.
Sluitingsdatum voor het e.v. nummer 16-09-2004
Het volgende nummer verschijnt begin november 2004

De omslagen voor dit blad zijn gesponsord door Pro Aqua BV te Meppel.

Omslagen en binnenwerk zijn gedrukt en afgewerkt door:



Burg. Falkenaweg 9. 8442 KX HEERENVEEN.

Van de voorzitter a.i.,

De (kwakkel)winter is weer bijna voorbij hoewel, op het moment dat ik dit voorwoord schrijf, de radio mij opgewekt weet te vertellen dat op 26 februari 2004 met een totaal van 760 km. de top drie van filevorming op onze wegen is gehaald!

Echter niet getreurd het voorjaar zit er duidelijk aan te komen en de tortels zijn al aan het nestje bouwen voor een nieuwe lichte duifjes. Ergens in dit blad is een prentje opgenomen die onze winter van 2003/2004 duidelijk weergeeft. De schaatsen in de wilgen en de vogels in die zelfde wilgen aan het nestelen.

We hebben ons weer laten voorlichten op de diverse watersporttentoonstellingen en waarschijnlijk zijn er weer spulletjes aangeschaft die we wel wilden hebben maar toch niet gebruiken?

Onze boten worden weer opgezocht en spic en span uitgelikt en schoongemaakt, met hier en daar een verfrissend laagje verf, kortom we hebben er weer zin in!

Met onze club gaat het voorspoedig, ons ledental blijft op peil zeker als we diegenen die tot nu toe vergeten zijn de contributie te betalen en dit alsnog doen, mogen meetellen, Over de opkomst op de vergaderingen mogen we beslist niet mopperen.

Wat mij echter wel opvalt is het feit dat in onze club door een kleine vaste kern het werk gedaan, gesteund en gestuurd wordt. Het zijn meestal dezelfde mensen die een Pinkstertocht of andere activiteiten organiseren.

Er zijn onder u vast wel mensen die, met een klein duwtje in de rug, iets voor hun club kunnen en willen doen. U zou kunnen beginnen om het enquêteformulier van onze technische commissie in te vullen en op te sturen. Tot op dit moment zijn er slechts zes formulieren binnengekomen, de commissie verdient een beter respons. We waren allemaal blij dat na een lange tijd van voorbereiding deze commissie werd ingesteld. Laat ze niet in de kou staan, de commissie is er ook voor u!!!

Naar het zich laat aanzien komen we eindelijk uit de impasse rondom het voorzitterschap, mevrouw Greet Bakker zal komende vergadering, in haar hoedanigheid van vice voorzitter, leiden. We kunnen dan aan elkaar wennen, u als leden en Greet als voorzitter. Naar ik hoop zullen u en Greet na afloop van de vergadering kunnen zeggen "het was een goede vergadering en in de najaarvergadering kan mevrouw Greet Bakker als nieuwe voorzitter gekozen worden".

Rest mij u en uw bemanning een gezond en fijn vaarseizoen toe wensen, als het weer net zo mooi wordt als in 2003, kan het niet meer stuk.

Tot ziens op 28 maart in Maarsbergen,

Rien Wienk

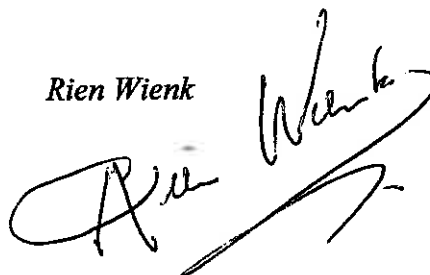

LEDENVERGADERING Zondag 28 maart 2004 14.00 uur.

Uitnodiging

Het bestuur nodigt de leden en donateurs met hun bemanning uit voor het bijwonen van De Algemene Ledenvergadering te houden op zondag 30 maart 2004 in

Motel Maarsbergen te Maarsbergen
Telefoon: 0343-431341, fax: 0343-431379

Motel Maarsbergen is gelegen aan de autosnelweg A12 (Utrecht-Arnhem) bij afrit 22 Maarsbergen. Er is voldoende parkeergelegenheid.
Het dichtst bijzijnde NS station is Maarn gelegen op 2,5 km afstand. Voor zover bekend is er op zondag geen busverbinding met Maarsbergen.

De vergadering begint om 14.00 uur, de zaal is open vanaf 13.30 uur.
Op een tafel in de zaal bij de ingang liggen presentielijsten. Eén handtekening per lid/donateur graag! Op een tafel in de gang bij de ingang vindt u kopjes en kannen met koffie of thee waar u zich een kop koffie of thee kunt inschenken.. Na afloop van de vergadering is er gelegenheid om gezamenlijk te dineren in het restaurant van het motel. Tijdens de vergadering zal het aantal gegadigden voor tafelreservering worden opgenomen.

AGENDA

1. Opening door de Voorzitter.
2. Mededelingen.
3. Goedkeuring van de notulen van de vergadering van 30 november 2003.
4. Ingekomen post.
5. Jaarverslag 2003 van de Secretaris.
6. Financieel verslag 2003, verklaring van de Kascontrolecommissie.
7. Bestuursverkiezing.
8. Activiteiten 2004.
9. Rondvraag.

PAUZE.

10. .Algemeen gedeelte

Ad 3. De notulen vindt u op de volgende bladzijden.

Ad 5. Jaarverslag 2002.

Op 1 januari 2003 telde de Doerakclub 283 leden en 12 donateurs. Gedurende het jaar werden 39 nieuwe leden ingeschreven en één lid werd donateur.

32 leden en 3 donateur zegden op en 5 leden en één donateur werden per 1 januari 2004 uit het bestand verwijderd omdat zij, ondanks herhaald verzoek, de contributie of bijdrage voor 2003 niet hebben voldaan.

Per 1 januari 2004 telde de vereniging 284 leden en 9 donateurs.

De Algemene Ledenvergaderingen werden gehouden op zondag 30 maart en zondag 30 november in Motel Maarsbergen. De voorjaarsvergadering en de najaarsvergadering werden bijgewoond door 43 leden en hun bemanning.

Tijdens de voorjaarsvergadering werden Thea Severin, Rien Wienk en Harry Happel herkozen als lid van het bestuur.

Tijdens de najaarsvergadering werd de Technische Commissie geïnstalleerd.

De wisselbeker werd dit jaar uitgereikt aan de Roedi Deinert als teken van waardering voor zijn inspanningen t.b.v. de lustrumviering.

Rien Wienk werd benoemd tot voorzitter a.i. en Greet Bakker tot vice-voorzitter.

Andy Voogd werd gekozen tot lid van het bestuur.

Tijdens de Pinksterdagen vierde de Doerakclub het 7^e lustrum in Lelystadhaven.

Ondanks het stormachtige weer op 1^e Pinksterdag was de viering zeer geslaagd dankzij de goede zorgen van de lustrumcommissie. Als speciaal aandenken had het bestuur gezorgd voor een herdruk van de bouwplaat van een Doerak 850 AK voor alle leden en donateurs.

Het clubblad verscheen twee maal, alsmede een nieuwe ledenlijst.

Het bestuur kwam vier maal in vergadering bijeen.

Mede dankzij de lange warme zomer kunnen de leden terugzien op een zeer goed vaarjaar.

Ad 6. Financieel verslag 2003, verklaring Kascommissie.

Dit vindt u op één van de volgende bladzijden.

Ad 7. Bestuursverkiezing.

Greet Bakker en Martin Wolters zijn aan de beurt om af te treden, zij stellen zich herkiesbaar.

Ad 8. Activiteiten 2004.

Ad 9. Leden die vragen hebben over de boot, motor of andere zaken betreffende het varen worden verzocht deze schriftelijk in te dienen bij het bestuur. Tijdens de rondvraag worden deze voorgelezen zodat aanwezigen, die op een bepaald gebied deskundig zijn of ervaring hebben, kunnen antwoorden.

Ad 10. Dit keer geen inleider of spreker maar, op verzoek van een aantal leden een informeel samenzijn. Men is van mening dat de pauze te kort is om op een rustige wijze met elkaar in contact te komen. Er is nu de gelegenheid tot het uitwisselen van ervaringen, tochten voorbereiden, foto's van elkaar bekijken enz.

Hopelijk spreekt u deze wijze van programmavulling aan en is het voor herhaling vatbaar,

Ad 6. Financieel verslag 2003, verklaring Kascommissie.

Exploitatierkening.

Nr. Omschrijving	Opbrengsten	Uitgaven
1. Rente girorekening		0,60
2. Rente plusrekening	7,64	
3. Rente kapitaalrekening	256,96	
4.		
5. Advertenties in clubblad	480,00	
6. Contributies Leden en Donateurs 2002	35,00	
7. Contributies Leden en Donateurs 2003	1437,00	
8. Contributies Leden en Donateurs 2004	3315,00	
9. Technische boeken verkocht	15,00	
10. Clubvlaggen verkocht	240,00	
11. Lustrum Inkomsten 2003	1899,00	
12.		
13. Administratiekosten		1432,78
14. Ledenvergadering kosten		612,80
15. Clubblad kosten		1550,00
16. Clubblad verzendkosten		790,31
17. Contributie Kamer van Koophandel		25,56
18.		
19. Lustrum Uitgaven 2003		9296,24
20. Postbank Kosten		10,17
21. Website Kosten		56,00
22.		
23. Negatief Saldo	6088,86	
25. Totaal	13774,46	13774,46

Staat van baten en Lasten

Nr. Omschrijving	1 jan. 2003	31 dec. 2003
1. Girorekening	1286,20	2697,34
2. Plusrekening	-	-
3. Kapitaalrekening	17500,00	10000,00
4.		
5. Negatief Saldo periode 1 jan 2003 t/m 26 aug 2003		6088,86
6.		
Totaal	18786,20	18786,20

MEDEDELINGEN

Ledenlijst.

Bij dit blad vindt u een ledenlijst welke is bijgewerkt tot half februari. Onjuistheden graag schriftelijk doorgeven aan het secretariaat. De inhoud van deze lijst mag niet aan derden ter beschikking worden gesteld.

Contributie

Leden en donateurs die tot nu toe verzuimd hebben de contributie of bijdrage voor 2004 te voldoen vinden een herinnering in de vorm van een acceptgiro bijgesloten. Zij worden verzocht dit per omgaande in orde te maken. Het bespaart de Penningmeester extra werk en Uzelf € 3,= rappèlkosten later dit jaar. Als de gegevens op de acceptgiro onjuist zijn wordt u verzocht dit op de voorzijde van de acceptgiro te verbeteren.

Clubwimpels

Nieuwe clubwimpels kunnen besteld worden door € 5,= over te maken op postgiro 480542 t.n.v. Penningmeester Doerakclub, Teteringen onder vermelding van "wimpel". U krijgt de Wimpel dan thuis gestuurd. Ook tijdens de ledenvergadering zullen de wimpels te koop zijn.

Technische documentatie

Tijdens de ledenvergadering zullen tegen betaling verkrijgbaar zijn bij de Penningmeester:

- a. Een map inhoudende artikelen over technische zaken die in de loop der jaren in het clubblad verschenen zijn en samenvattingen van lezingen die dhr. Versfeld, voorheen werkzaam bij de Eistawerf en Pro Aqua, tijdens ledenvergaderingen gehouden heeft.
- b. Een geïllustreerde onderdelenlijst van aanbouwdelen van DTP 40/50/62 motoren. Dit zijn de z.g. "rode" DTP motoren en omvat alle onderdelen m.u.v. het motorblok en de brandstof -opvoer en -inspuitpomp en -verstuivers.

-0-0-0-0-

< OPROEP AAN DE DONATEURS EN LEDEN >

De trouwe bezoekers van onze ledenvergaderingen weten dat het bestuur altijd tracht om het algemene gedeelte van de vergadering na de pauze te vullen met een voor u interessant onderwerp. Tot op heden is uw bestuur er altijd in geslaagd daar een doeltreffende oplossing voor te vinden. Helaas beschikt het bestuur momenteel niet over voldoende onderwerpen en inleiders om van het algemene gedeelte een leuke happening te maken.

Daarom vragen wij u "kent u personen en of bedrijven die bereid zijn een lezing of iets dergelijks te verzorgen?"

Wij hopen dat onze secretaris wordt overspoeld met uw tipgevingen.

NOTULEN VAN DE ALGEMENE LEDENVERGADERING VAN DE DOERAKCLUB

GEHOUDEN OP 30 NOVEMBER 2003 TE MAARSBERGEN

1. Opening. De vice-voorzitter, Rien Wienk, verder genoemd voorzitter, opent de vergadering om 14.15 uur met een excuus voor de late opening die te wijten is aan de trage bediening in het restaurant. Het valt spreker op dat de zaal vol zit ondanks dat de vergadering op koopzondag voor St. Nicolaas gehouden wordt.
2. Mededelingen. De secretaris heeft bericht van verhindering ontvangen van de leden Bakkenes uit Borculo, Pennings, Messing, Melchior, Bultman, Frequin, Smit uit Rotterdam, Philip, De Jong uit Giethoorn, Ramshorst-v.d. Tol en Du Chatinier.
3. Notulen van de vergadering van 30 maart 2003. Deze worden ongewijzigd goedgekeurd.
4. Ingekomen post. Op het secretariaat is geen post betreffende deze vergadering ingekomen. De voorzitter stelt voor om, in afwijking met de gepubliceerde agenda, de rondvraag vóór de pauze te houden.
5. Benoeming kascontrolecommissie. De voorzitter vraagt wie reserve wil worden voor deze commissie. Niemand meldt zich, waarop besloten wordt om de afwezige hr. Frequin tot reserve te benoemen.
6. Installatie Technische Commissie (T.C.) De voorzitter is blij dat er nu eindelijk een T.C. is. Het bestuur heeft al kennis gemaakt met de T.C. In de laatste ledenvergadering werd gevraagd of deelname aan de T.C. Pro Deo zal zijn. Het antwoord is: Ja, het is in de Doerakclub niet de gewoonte om km-kosten te declareren. Alleen algemene kosten, zoals postzegels, kopieën enz. kunnen worden gedeclareerd. De T.C. gaat hiermee akkoord. Op verzoek van de voorzitter stelt dhr. B. Hovener, de coördinator van de commissie, Chris van Daalen, Ton Spithoven, Wim Tefeij en Hans van de Broek, de leden van de commissie voor. De Vergadering betuigt met applaus zijn instemming.
De voorzitter vraagt dhr. Hovener de achtergronden van de leden van T.C. toe te lichten. Dhr. B. Hovener is werkzaam bij een grote verffabriek, dhr. H. v.d. Broek heeft een technische achtergrond en heeft zijn Doerak verbouwd, dhr. W. Tefeij heeft ervaring met achterstallig onderhoud, dhr. T. Spithoven is electromonteur en heeft ook zijn Doerak verbouwd, dhr. Ch. van Daalen is thuis in geluidsisolatie en werkt in lucht- en ruimtevaartonderzoek. De voorzitter deelt mee dat er een lijst met technische zaken beschikbaar komt voor de leden en dat de Technische Boeken worden bijgewerkt en onder beheer komen van de T.C. Hij wenst de commissie veel succes. Zijn ervaring is dat de T.C. op de goede weg is tot profijt van de leden. Er is behoefte aan informatie vanuit de leden via het enquêteformulier uit het clubblad. Er is gevraagd om een contactman binnen het bestuur, de commissie beraadt zich hierover. De voorzitter vraagt of iedereen de presentielijst getekend hebben vraagt aanwezige nieuwe leden zich voor te stellen. Zes nieuwe leden stellen zich voor en worden met applaus begroet. Dhr. Wortman heeft plannen om komende zomer naar Frankrijk te varen. Wie zin heeft om mee te varen kan zich aansluiten. De voorzitter deelt mee dat leden die nog geen bouwplaat van een 850 AK gekregen hebben deze nu in ontvangst kunnen nemen. Ook de lustrummokken zij nu te koop voor 2,50 euro per stuk.
7. Bestuursverkiezing. De voorzitter deelt mee dat Andy Voogd bereid is om in het bestuur zitting te nemen. Hij is techneut en heeft kennis van computers. De Vergadering gaat onder applaus akkoord met zijn benoeming. Andy neemt plaats achter de bestuurstafel en ontvangt van de secretaris een bestuursvlag voor zijn boot. De voorzitter brengt de opvolging van de voorzitter ter

sprake. Greet Bakker is bereid in de toekomst voorzitter te worden. Zij wordt nu eerst vice-voorzitter. Hijzelf, Rien Wienk, wordt dan tijdelijk voorzitter tot dat Greet Bakker voorzitter wordt. De Vergadering stemt met applaus in met dit voorstel.

De voorzitter vraagt wie na de vergadering blijft dineren, er melden zich ong. 20 belangstellenden. Voorts laat hij weten dat Thea Severin en Peter v.d. Woude 12½ jaar bestuurslid zijn. Dit was hem niet bekend, volgende ledenvergadering krijgen zij bloemen.

8. Activiteiten 2004, evaluatie lustrumviering. Martin Wolters zegt dat uit reacties blijkt dat de lustrumviering geslaagd is. De mokken zijn nog verkrijgbaar voor 2,5 euro per stuk. We zijn binnen de begroting gebleven. Van de door het bestuur ter beschikking gestelde 6000 euro is maar 5000 euro gebruikt. Het shantymoor, dat besloten had te stoppen, bestaat mede dank zij het succes bij de Doerakclub nog steeds. De voorzitter vindt dat leden die er niet bij waren iets hebben gemist, de commissie heeft goed werk gedaan. Het volgende lustrum wordt gevierd in de Biesbos, de bakermat van de Doerakclub. Verder vindt hij het een goed gebruik dat tijdens de najaarsledenvergadering een eerste aanzet gegeven wordt voor het komende seizoen. Wie neemt het voortouw? Dhr. Hoefs wil in 2004 een pinkstertocht op de Vinkeveense en Loosdrechtse Plassen organiseren speciaal voor de categorie 600 en 700. Rien Wienk wil zelf voordat hij met 75 jaar stopt met varen nog een pinkstertocht organiseren. Er zijn twee opties: Ossenzijl met een tocht met fluisterboten en fietsen door de Weerribben of in Terhorne, bekend van de film De Kameleon. Misschien met een vertoning van de film. Er blijken 4 belangstellenden te zijn voor Ossenzijl en geen voor Terhorne. Een lid vraagt of er dan twee mogelijkheden zijn, Vinkeveen en Terhorne. Rien Wienk vindt beide locaties ver genoeg uit elkaar liggen en ziet graag meer mogelijkheden. Iemand vraagt om een peiling in het clubblad, maar Rien Wienk wil nu de belangstelling peilen. Er is meer belangstelling voor Ossenzijl dan voor Terhorne. Een lid vindt dat Ossenzijl meer mogelijkheden heeft, bijv. varen over de Linde en de Tjonger. Rien Wienk ziet als bezwaar dat men dan de Linthorst Homansluis door moet. Er volgt nu een discussie over de mogelijkheden. De voorzitter vraagt andere leden die iets willen organiseren iets van zich te laten horen.
9. Wisselbeker. De voorzitter brengt naar voren dat de wisselbeker wordt uitgereikt aan een lid die iets betekend heeft voor de vereniging maar geen bestuurslid mag zijn. Dit jaar waren we er vrij gauw uit door de lustrumviering. De lustrumcommissie bestond onder meer uit Martin Wolters als voorzitter en Thea Severin, beiden bestuursleden. Eén persoon heeft zich het vuur uit de sloffen gelopen om alles in goede banen te leiden. Roedi Deinert wordt naar voren geroepen om de beker in ontvangst te nemen, zijn echtgenote krijgt bloemen. Roedi Deinert zegt erg verguld te zijn met de wisselbeker, hij voelde zich geïnspireerd door de inzet van het bestuur. De voorzitter moet tot zijn spijt laten weten dat de lustrumvaantjes nog niet beschikbaar zijn omdat de leverancier de penningmeester heeft laten zitten. De secretaris zal ze nu laten maken door een leverancier bij hem in de buurt.
10. Rondvraag. Een lid beklagt zich over de bediening bij de lunch. Het is ieder jaar hetzelfde. Kunnen we naar een andere locatie? De voorzitter merkt op dat er op zondag weinig mogelijkheden zijn. Dit is al eens onderzocht. Als we op zaterdag vergaderen geeft dit weer problemen voor middenstanders onder onze leden. Een lid noemt Van der Valk in Leusden. Mevr. V.d. Aardweg heeft genoten van het shantymoor, als er leden zijn die iets voelen voor een shantymoor wil zij dit wel organiseren. Graag een mailtje aan aardprins@zonnet.nl De voorzitter vraagt of mevr. V.d. Aardweg een kattebelletje voor het clubblad wil sturen. Dhr. Deinert is gevallen over het advies in het clubblad om ether op de verf in een aangebroken bus te gieten. Dit wordt in de Waterkampioen afgeraden en de T.C. heeft nog niet gereageerd. Dhr. Hovener merkt op dat er geen grote hoeveelheid nodig is, een paar druppels is genoeg en

kan geen kwaad. Dhr. Boskma spuit een beetje gas uit een gasbrander op de verf.

Dhr. Surendonk zegt dat de voorzitter hem heeft laten schrikken. Hij vindt 75 jaar veel te vroeg om te stoppen met varen. Zelf is hij de 75 al ruim gepasseerd en ondervindt met dagtochtjes veel plezier van zijn Doerak. De voorzitter antwoordt dat het nu nog goed gaat. Hijzelf als stuurman en zijn vrouw Lies als dekknecht. Zijn besluit heeft hij twee jaar geleden genomen toen hij in het ziekenhuis lag. Hij gaat niet meer aan een eilandje liggen en niet meer groot water op. Maar de wonderen zijn de wereld nog niet uit.

De voorzitter laat verder nog weten dat we een nieuwe website hebben: www.doerakclub.nl

De datum en agenda van de e.v. ledenvergadering zullen hierop bekend gemaakt worden.

Ook de T.C. zal gebruik maken van de website.

11. Sluiting. Om 15.45 uur sluit de voorzitter het officiële gedeelte van de vergadering en wenst iedereen prettige feestdagen, een goed nieuw jaar en tot ziens op de volgende vergadering.

Na de pauze hield dhr. B. de Wildt van Ajax Brandbeveiliging B.V. een leerzame presentatie over brandbestrijding aan boord van pleziervaartuigen en de middelen daarvoor.

Santpoort, 3 december 2003

Voorzitter

Secretaris



Roedi Deinert ontvangt terecht de wisselbeker



Periodiek DOERAKCLUB scheepsjournaal

Van de redactie,

Het was weer een leuk karwei om dit voorjaarsnummer van het Doerakclubblad voor te bereiden en voor de drukker klaar te maken. Het is altijd weer de vraag hoe dik zal het nummer nu weer uitvallen en heb ik voldoende stof bij elkaar kunnen krijgen om voor u een zo acceptabel mogelijk blad in elkaar te draaien. Mede dank zij uw gewaardeerde hulp lijkt het mij dat ik hierin weer redelijk geslaagd ben.

Het is toch altijd weer moeilijk om één of meerdere onderwerpen te vinden met een meer algemeen karakter, het hoeft toch niet altijd over bootjes en de Doerak in het bijzonder te gaan?

Het artikeltje „ de Driezoener,, is hier een goed voorbeeld van en wat dacht u van de bijzondere bijdrage van de S.R.V. man uit Santpoort?

Voor het eerst heb ik de rubriek „Losse Berichten,, opgenomen. Door het uitvallen van mijn belangrijkste informatiebron voor de rubriek “Regionaal Nieuws”, de bijlage van de Waterkampioen ‘De Uitkijk’, heb ik naar een andere invulling van het algemene nieuws voor de watersporter moeten zoeken. Ik hoop dat u tevreden bent met deze vorm van berichtgeving.

Uiteraard blijf ik het op prijs stellen indien u mij vanuit uw omgeving ook van bruikbare teksten wilt voorzien!!!

Het is een goede zaak dat een aantal onder u mij regelmatig van leuke copy voorziet, het clubblad is immers voor en door de leden van de Doerakclub.

Ik hoop dat het komende vaarseizoen voor u en mij weer voldoende stof zal opleveren om in het novemnummer geplaatst te worden.

Een fijn vaarseizoen 2004 voor u en uw bemanning toegewenst door,

Rien Wienk

Technische commissie

De technische commissie stelt zich voor:

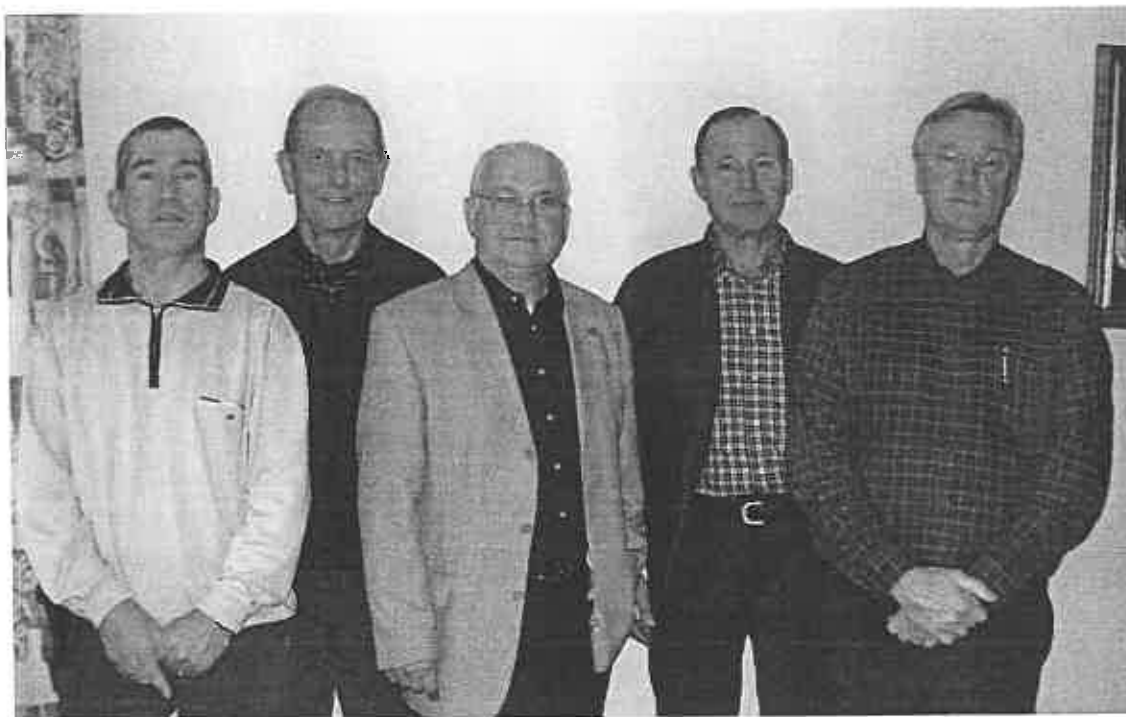

De technische commissie bestaat uit de volgende leden,
op de foto van links naar rechts:

Naam:	Functie:	Emailadres:
Ton Spithoven	Lid	
Wim Tefeij	Lid	
Chris van Dalen	Aanmeldpunt	c.van.daalen@dutchspace.nl
Hans van de Broek	Lid	
Bert Hovener	Coordinator	

De T.C. werkt semi-zelfstandig onder verantwoordelijkheid van het Doerakclub-bestuur.
Technische vragen kunt u richten aan het aanmeldpunt: de heer van Daalen.

Uw vraag wordt binnen de T.C. behandeld en via email, post of telefonisch beantwoord.
Het Doerakclub-bestuur is op generlei wijze verantwoordelijk te stellen voor
eventuele schade van welke aard dan ook.

Alleen leden van de Doerakclub kunnen gebruik maken van de T.C.
Eventuele adviezen zijn niet bedoeld ter kennisgeving aan derden ter beschikking te
stellen.

HET RAADSEL VAN VINKEVEEN OPGELOST.



Doerak 700, bjr.1968, bnr.22, motor Yanmar. pmx8, 8pk.
Is gekocht in 1980.

In 1982 vast stuurhuis er op gebouwd en een nieuwe motor gekocht
Mitsubishi 3cil. 22 pk.

In 1984 is hij verlengd naar 9mtr., met zwemplateau zelfs 9.80mtr.
grote achterkajuit er op gebouwd met bovendek en dubbele besturing.
En rondom allemaal nieuwe aluminium ramen.

Maar nu was er niet goed meer mee te varen, want het zwaarte punt was
niet goed meer. Het schip was veel te tuitelig geworden.

Toen is er in 1985 een zwaardere kielbalk onder gezet en daarna een
geheel nieuwe 60 cm bredere romp er omheen gebouwd met een
zeereling. Ook nog een hele kabelaring er omheen gemaakt.

Dit alles is in al die jaren bij Jachtwerf de Jong in Alphen a/d Rijn
gedaan.

Dit jaar is ook nog het bovendek verbreed.

Dit schip is ook nog uitgerust met een volgboot in de davits.

De oude romp zit nog in het schip met alleen een paar inspectie gaten
om te kijken of er lekkages zijn.

Het karakteristieke voordeurtje met de kuip is nog aanwezig.

De eigenaar vertelde dat het schip nu in het water lag als een huis.

Dank je de koekoek, dat schip weegt misschien nu wel 6 1/2 ton.

Alleen zal hij wel niet meer vooruit te branden zijn. Op de plassen zal dat
nog wel gaan, maar op het grote water zal hij nu wel te kort komen.

De eigenaar is 75 jaar oud en wil misschien het schip dit jaar verkopen.

Ik zou hem niet moeten al kreeg hem voor niets.

Jan Hoefs.



Wat zal dat
allemaal wel
niet gekost
hebben?

Hij had wel
twee flinke
Doerakken bij
elkaar kunnen
hebben.

Maar goed, als
je maar lol
hebt.

Nieuws van de Regio Vecht & Venen.

De Regio Vecht & Venen organiseert in 2004 weer een Pinkstertocht. Deze zal worden gehouden op de Vinkeveense Plassen. Indien het weer ook meewerkt, beloofd het een gezellig Pinksterweekend te worden. Wij konden deze keer veel boten in jachthaven Bon kwijt dus dat beloofd nog wat. Omdat de plannen helemaal rond waren, konden wij al met de inschrijving beginnen. Dat hebben wij dan ook gedaan op de laatste najaar vergadering, dat bleek een succes. Er hebben 15 leden ingeschreven dus we zaten gelijk vol. U kunt zich eventueel nog aanmelden als reserve. Voor de leden die met hun Doerak op Vinkeveen varen en liggen is er nog wel een mogelijkheid om mee te doen. Zij komen dan op zaterdagmiddag niet met de boot, maar met ander vervoer naar jachthaven Bon. Dit scheelt hun nog een euro per meter havengeld. Zij kunnen dan 'avonds gezellig mee dineren en gaan na afloop naar huis of boot terug. De volgende morgen voor 10 uur weer aanwezig zijn met hun Doerak voor het verdere programma van het weekend.



U kunt zich aanmelden bij
Jan Hoefs.
Tel. 030 – 2941888.

===== Ingekomen post =====

Het komt wel eens voor dat we op het secretariaat post binnenkrijgen waarvan we denken "dit schrijven kan voor alle leden interessant zijn." Vandaar dat wij ditmaal een tweetal binnengekomen brieven en een e.mail in zijn geheel opnemen.

Aan de redactie van het blad van de DOERAK-CLUB.

Aalten, 21 december 2003

Geachte redactie,

Tijdens de ledenvergadering van de Doerak-club is ons gevraagd een artikel te schrijven voor het eerstvolgende clubblad over de beheers/verhuurovereenkomst voor onze Doerak, die wij 5 jaar geleden hebben afgesloten met Holiday Boatin c.q. Doerak Sneek, omdat voor een dergelijke constructie wellicht belangstelling zou bestaan bij de clubleden.

Beheers/verhuurovereenkomst Doerak LX 800 AK (IESVOGGEL).

In 1998 hebben wij besloten een Doerak te kopen. Wij zagen nl. bij Holiday Boatin te Sneek, waar wij al een aantal jaren tot volle tevredenheid een Doerak huurden, dat het mogelijk was deze te kopen en dan te laten verhuren en beheren (dus ook onderhoud reparaties etc.) door dat bedrijf. We hebben hiertoe besloten omdat we zelf weinig tijd hadden regelmatig gebruik te maken van het schip. Dat gold ook voor het onderhoud. Het contract is begin 1999 afgesloten en eindigt april 2004. Volgens dit contract moet het schip in ieder geval (i.v.m. belastingwetgeving) 100 dagen per jaar verhuurd worden. Dat betekent dat men zelf weinig over het schip kan beschikken. De afgelopen jaren zijn naar wederzijdse tevredenheid verlopen. Het schip is goed onderhouden. Volgens contract wordt het schip na afloop van de termijn voorzien van een nieuwe tent en wordt nog een keer geheel geschilderd van binnen en buiten. Overigens is het schilderwerk ook de afgelopen 5 jaar goed bijgehouden. En huurschip moet er nl. goed uitzien. Visitekaartje van het bedrijf. De samenwerking met Holiday Boatin is altijd erg prettig verlopen. Een nadeel van de constructie is uiteraard dat men de periodes waarin men het schip zelf wil gebruiken vroegtijdig moet vastleggen. Vandaar dat we de overeenkomst niet verlengd hebben. We willen nu toch meer de beschikking hebben over het schip omdat we altijd erg genieten van het varen. Wellicht dat we nu ook meer tijd kunnen vrij maken dan vijf jaar geleden. De vraag is echter of dat lukt maar dat hopen we in elk geval. Omdat we erg graag in Friesland en omgeving varen hebben we, in elk geval voorlopig, een ligplaats gehuurd bij Holiday Boatin. De twee uur rijden van Aalten naar Sneek hebben we daar graag voor over.

Uit navraag per e-mail bij het bedrijf bleek echter dat men het komend jaar geen verkoop/verhuur-schip meer in de vaart heeft.

Men is hier om diverse (niet nader genoemde redenen) mee gestopt.

Hopenlijk voldoet dit artikel aan uw wens.

Correctie Donateurs en Ledenlijst.

Ten aanzien van de vermelding van de naam van onze Doerak, de "IESVOGGEL" merken we op dat deze naam in de Donateurs en Ledenlijst is vermeld onder de L in plaats van de I. Wilt u dit corrigeren. *iesvoggel* is nl. de Achterhoekse dialectnaam voor *Ijsvogel*.

Groeten en prettige kerstdagen toegewenst.

Anneke en Ben Mennink,
Meiberg 32,
7121AP Aalten.
0543-475481
bamennink@planet.nl

P.C. Tilburgs
M.F. Tilburgs - v.d. Ploeg

Wilgenhaantje 19,
1562LW Krommenie

Telefoon 075-6221969
E-mail piet-mia-tilburgs@hetnet.nl

Secretaris van de Doerakclub
De heer H.S.M. Happel,
W. de Zwijgerlaan 18,
2082 BC Santpoort Zuid.

Krommenie, 14 november 2003.

Geachte heer Happel,

Naast mijn lidmaatschap van de Doerakclub ben ik ook reeds ruim 30 jaar lid van de Vereniging van Kolibrizeilers (V.K.Z.).

Deze vereniging organiseert in de zomer wedstrijden, weekeinden, vaartochten, introductiedagen voor nieuwe leden, etc. Gedurende de winter wordt er een navigatiecursus gegeven, bezoekt men b.v. een zeilmaker of de kolibriwerf v.d. Brink te Stompwijk of wordt er een verfinstruktieavond gehouden.

Op 1 februari j.l. was er gelegenheid om met de V.K.Z. de Regionale Verkeerscentrale Dordrecht te bezoeken.

In de toelichting voor dit bezoek stond in het verenigingsblad van de V.K.Z.:

“Tijdens dit bezoek in de hoge toren van Rijkswaterstaat worden de taken van de verkeerscentrale en de ontwikkelingen rond de aansturing van de beroepsvaart uitgebreid toegelicht. Deze verkeerscentrale behoort tot één van de grootste van Europa. Ze hebben de regie over 300 km waterweg waarvan 30 km voortdurend op de radar staat.”

Helaas was het voor mij niet mogelijk deze presentatie bij te wonen gezien de slechte weersomstandigheden op die dag. Daarom hierbij een kopie van het verslag van dit bezoek uit het aprilnummer van het verenigingsblad

Naar aanleiding van de oproep in het clubblad, suggesties aan te dragen voor onderwerpen om tijdens vergaderingen het algemene gedeelte te vullen, kwam bij mij de gedachte op om de mogelijkheid van een bezoek in verenigingsverband aan de Verkeerscentrale Dordrecht onder de aandacht van het bestuur te brengen.

Indien er binnen het bestuur interesse bestaat, dan wil ik wel voor wat nadere informatie contact opnemen met degene die e.e.a. binnen de V.K.Z. geregeld heeft.

Met vriendelijke groet,

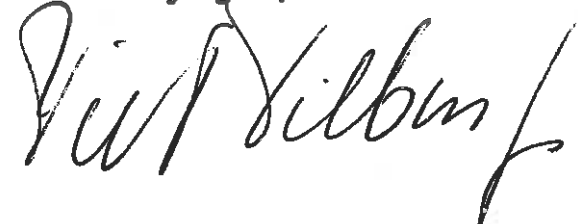

1 februari 2003. Voor het eerst dit jaar lijkt het serieus te gaan sneeuwen in het westen van ons landje en natuurlijk juist op de dag dat we in VKZ-verband een bezoek gaan brengen aan de Verkeerspost Dordrecht. Als we uit onze woonplaats Maassluis vertrekken, is er nog niet veel aan de hand en we vertrouwen er maar op dat de vroegtijdige waarschuwing voor ernstige sneeuwval ervoor zal zorgen dat de wegen begaanbaar blijven. We willen uiteindelijk wel weer thuis komen.

We krijgen bij aankomst koffie en een inleidend praatje van Hoofd Verkeersdienst, de heer Westrik.

Officieel heet de verkeerspost: Regionale Verkeerscentrale Dordrecht (RVC). Door Rijkswaterstaat is deze post aangewezen als centraal melden en informatiepunt. Ze bestrijken een groot gebied met uitzondering van de Nieuwe Waterweg. Hiervoor is een aparte post, waar uiteraard wel contact mee is. De heer Westrik vertelt wat de taken zijn van de verkeersleiders. In feite is dat vooral het doorgeven van informatie aan schepen over scheepsbewegingen in het gebied en op de route die zij willen varen. Ze zijn coördinatiecentrum bij ongevallen, calamiteiten, waterverontreiniging en ijsbestrijding. Daarnaast kan iedereen vragen stellen of meldingen doen over zaken als scheepsongevallen, storingen aan bakens of verlichting, ondieptes en milieuproblemen. De post is continue, 24 uur per dag, 7 dagen per week bezet. Ook verzoeken om medische hulp kunnen via de post snel worden gehonoreerd.

Na het inleidende verhaal, wordt de groep opgesplitst. De ruimte in de verkeersstoren en het werk van de verkeersleiders laten niet toe dat we met veertig man tegelijk daar rond gaan lopen. Een groep naar boven en de andere nog even bijpraten met elkaar onder het genot van nog een kop koffie. Als wij naar boven mogen komen we groep één op de trap tegen die roepen dat het veel te kort heeft geduurd. We zijn benieuwd.

In de verkeersstoren heb je overzicht over het drukbevaren kruispunt Oude Maas, Dordtse Kil en heb je zicht op de spoor- en verkeersbruggen bij Dordrecht. Dit zowel via de ramen als op de grote hoeveelheid radarbeeldschermen.

Een aantal malen hebben wij de staande-mast-route vanuit Zeeland naar het noorden en terug gevolgd en dan is dit één van de punten waar je langs komt. Ik vind het dus geweldig om nu eens rond te kijken op de plek waar al die informatie en vragen samenkomen en afgehandeld worden. We hebben altijd onze marifoon bijstaan en luisteren uit naar de frequente uitwisseling van informatie tussen beroepsvaart en de post. Eigenlijk moet ik zeggen posten. Want als je vanaf de Kil komt, moet je uitluisteren op post Heerjansdam en ben je eenmaal de bocht om op de Oude Maas, richting bruggen ga je over naar VHF-kanaal 71 en krijg je post Dordrecht. Twee aparte posten, maar ze blijken dus fysiek in één en dezelfde ruimte te zitten en er is als dat nodig is dus ook direct contact tussen de mensen die de posten bemannen.

We worden meegenomen naar een gigantisch grote, verlichte kaart van het hele gebied. Op de ervoor aangebrachte glazen wand zijn met stift allerlei notities gemaakt en dingen getekend. Zo wordt bijvoorbeeld handmatig bijgehouden hoe de situatie bij de bouw van de nieuwe spoorbrug bij de Moerdijk is. Meldingen van ondieptes worden ingetekend. Ook bij calamiteiten speelt deze kaart een belangrijke rol.

Tijdens onze rondleiding blijft het verkeer op het water natuurlijk gewoon doorgaan zoals altijd en dus gaan ook de werkzaamheden van de heren voor de schermen en achter de marifoons gewoon door. We kunnen meekijken bij een onbemande unit. Elke boot die zich meldt krijgt een label, dat hij bij zich houdt gedurende zijn hele tocht door het gebied. We krijgen uitleg over wat we zien, waarom sommige boten op het scherm ineens grote gele vlekken worden (heeft te maken met de afstand tot de radarposten) en we zien hoe virtueel bepaald kan worden waar en wanneer twee, in verschillende richting varende boten elkaar dreigen te rammen als ze de voorliggende koers aan zouden houden. Onze vragen worden beantwoord en inderdaad, als blijkt dat we door onze tijd heen zijn, zijn er nog steeds vragen. Tijd te kort dus. Joke bedankt, met achterlating van twee flessen geestrijk vocht, de heer Westrik en zijn medewerker en we gaan, met een iets kleinere groep op weg naar onze volgend afspraak.



Dordrecht, 23 november 2003

Betreft: Beëindigen van het lidmaatschap van de Doerakclub
per 01-01-2004, rec. Nr. 390

Geachte heer Happel,

Hierbij wil ik mijn lidmaatschap van de Doerakclub per 01-01-2004 beëindigen. In het voorjaar hebben we de Doerak 9.50 AK, genaamd: " Aqua Dolly ", verkocht. Thans hebben we geen boot meer en zijn we op zoek naar een Caravan. We hebben nog een zoon van 11 jaar thuis en na 6 á 7 jaar varen, wil hij nu het kamperen eens meemaken.

Wel is het de bedoeling dat we over enkele jaren weer zullen gaan varen. Wat voor boot het gaat worden weten we nog niet. We zijn gereld aan het kijken en zoeken, het is de bedoeling dat we, o.a. i.v.m. leeftijd en hopelijk ook meer vrije tijd, het vaarseizoen willen verlengen en eventueel 's winters varen, dus het moet een goed geïsoleerde boot zijn met een verwarming, enz.

De jaren dat wij lid zijn geweest, hebben wij als zeer prettig ervaren. We zijn verschillende keren op de vergadering geweest, door ziekte van mijn vrouw is dit niet elke keer geweest, maar de keren dat we geweest zijn voelden we ons opgenomen door de leden van de Doerakclub. Ook de afgelopen jaren hebben we op het water veel mensen gesproken die lid waren van de Doerakclub en zoals dat gaat elkaars boten bekeken en kijken of er nog leuke veranderingen waren toegepast, die nuttig waren om ook zelf toe te passen.

Een verenigingstocht hebben wij helaas nooit mee mogen maken. Wel hadden we het voornemen om in 1996 mee te doen met de Pinkstertocht in Drimmelen. We hadden de Doerak net 2 maanden hiervoor gehaald, met een kennis, uit Arnhem en hadden nog geen enkele vaarervaring. We lagen in de Merwelanden in Dordrecht te wachten. Het weerbericht was niet hoopvol, veel wind en regen met onweer.

Echter in de Merwelanden merkten we er niets van. Het water was rustig. We besloten dan ook maar om de tocht naar Drimmelen te maken.

Toen we door de Ottersluis voeren en op de Boven Merwede kwamen was het heel ander weer. Hoge golven en veel wind, heel anders dan in de beschutte Merwelanden. Met onze minimale ervaring met varen en geen ervaring op het grote water kwamen we uiteindelijk bij camping Bruggehof, vlak bij de Moerdijkbrug, waar we gauw de haven naar binnen gingen. Na wat mislukte pogingen om in een box aan te meren, mochten we gelukkig aanleggen aan de passantensteiger

Daar hebben we getracht om te slapen op de boot, echter er was zoveel golfslag dat van slapen niets kwam. Van onze voornemens om de volgende dag naar Drimmelen te varen kwam niks, zodat we maar teruggegaan zijn, via de DordtseKil, naar Dordrecht, na ons eerst afgemeld te hebben bij de organisatoren van de Pinkstertocht.

Nu de boot weg is stopt het lidmaatschap, echter de herinnering aan de Doerak zal altijd bij ons een plaatsje innemen. We hebben veel plezier en vaargenot gehad en we hopen dat de Doerak en de Doerakclub een lang leven is beschoren.

Ik wens een allen veel vaarplezier en een behouden vaart en bedankt.

Hoogachtend en met vriendelijk groet,

Henk Bouw
H.R. Holst-erf 250
3315 TJ Dordrecht

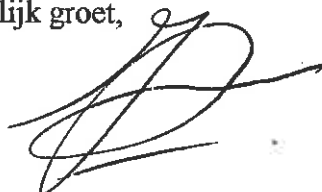

JOOREN SCHEEPSSCHROEVEN 'DE SCHROEVEN DOKTER'

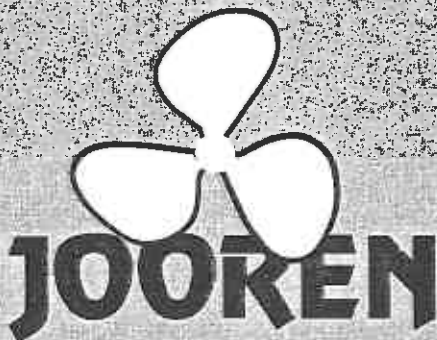

Jooren Scheepsschroeven te Dordrecht is sinds 1959 gevestigd aan de druk bevaren rivier de Beneden Merwede. De locatie kent een unieke afmeergelegenheid voor het afgeven en ophalen van scheepsschroeven. In ons moderne bedrijfspand, dat aan alle milieuvoorschriften voldoet, streven we naar vertrouwen tussen Jooren Scheepsschroeven en de klant.

Scheeps-, boeg- en verstelbare schroeven van de meest uiteenlopende materialen en soorten te weten, brons, nikkel-aluminium-brons, gietijzer, roestvrijstaal en aluminium worden door ons gerepareerd. Buiten het leveren van nieuwe schroeven beschikken wij ook over een grote voorraad gebruikte scheepsschroeven, die wij in korte tijd voor u kunnen aanpassen. Bouwend op onze jarenlange ervaring hebben we een breed scala mogelijkheden om bestaande

Bijvoorbeeld van oude naar nieuwe motor, straalbuits of tunnel, spoedcorrecties, diameterwijziging, het verbreden van bladen om een beter rendement te verkrijgen en het opdikken van versleten of te dunne bladen. Bovendien verrichten wij ook laswerkzaamheden aan bijvoorbeeld gietijzeren-, bronsen-, en aluminium machine-onderdelen. Het repareren van een scheepsschroef is maatwerk. Bij Jooren Scheepsschroeven kunt u dan ook persoonlijke aandacht, betrokkenheid, en nazorg verwachten.

**JOOREN SCHEEPSSCHROEVEN - PAPENDRECHTSESTRAAT 2A
DORDRECHT - TEL (078) 6133831 - FAX (078) 6311795
WWW.JOORENPROPELLERS.NL**



ATTENTIE!

STUUR UW BESCHADIGDE SCHROEF OP!
(VOORDEELIG MET DE PTT. BIJV. 10 KG VOOR CA. f15,-)

**GEHEEL HERSTELD ONTVANGT U HEM BINNEN
ENKELE DAGEN RETOUR TEGEN EEN SCHERPE PRIJS***

OF

MAAK EEN AFSPRAAK EN WACHT OP DE REPARATIE

*vooraf prijsopgave mogelijk als de schroef binnenkomt!

Aan: Jooren Scheepsschroeven
Papendrechtsestraat 2A
3313 CT Dordrecht
Holland

Afz.: _____

pleziervaartuigen - beroepsvaart

Een spannende lentedag in de Krimpenerwaard.

Het is acht uur in de ochtend. De nevel hangt nog over de polder. Het belooft een prachtige dag te worden.

Wat zal ik doen? Het huishouden of de fiets pakken en de polder ingaan? De keuze is snel gemaakt. De huishoudelijke karweitjes lopen niet weg.

Mijn fiets gepakt en richting de Vlist. Wat is het prachtig. De zon doet aarzelend haar best om door de nevel heen te komen. Wat een rust, wat een stilte. Het is alsof ik alleen op de wereld ben. Schapen grazen vreedzaam en de lammetjes dartelen dat het een lieve lust is. Een teer waas van groen kleurt de bomen. Madeliefjes steken nieuwsgierig hun kopjes boven het gras.

Plotseling wordt de stilte verscheurd door een hevig geblaas. Verschrikt kijk ik achterom. Een aantal schapen staat blatend aan de kant van de sloot. Snel fiets ik erheen en gooi mijn fiets neer. Tot mijn grote schrik zie ik een lammetje in de sloot liggen. Het arme beestje doet haar uiterste best om aan de kant te komen. De kant is erg steil en het lukt haar niet. Ik ga op mijn buik liggen en probeer haar te pakken. De sloot is te breed, ik kan er niet bij. Wat te doen?

Ik kijk om mij heen en zie een tak liggen. Met deze tak peil ik de diepte van de sloot. Hooguit een halve meter diep.

Snel trek ik mijn schoenen en broek uit en ga de sloot in. Brrr, wat is het water nog koud.

Tot aan mijn knieën zak ik in de blubber. Al gauw ben ik bij het spartelende lammetje.

Het arme beestje is volledig in paniek en moeilijk te pakken. Telkens als ik haar vast heb glibbert ze weer uit mijn handen. Kwam er nu maar iemand langs! Mijn gebed wordt snel verhoord. Een jongen van een jaar of tien kijkt nieuwsgierig wat ik aan het doen ben. Terwijl hij roept: 'kan ik helpen', hoor ik een plons en staat hij naast me in het water. Samen tillen we het lammetje uit het water en brengen het naar de kant.

Zo snel we kunnen klauteren we de kant op.

De jongen houdt het lammetje in zijn armen en zegt: 'kleedt u zich snel aan, dan gaan we naar onze boerderij een eindje verder op. Kleumend en druipend gaan we op weg. Onze fietsen halen we later wel op. 'Wat ben ik blij dat je mij bent komen helpen', zeg ik. 'Dat is toch logisch, twee kunnen meer dan één', zegt hij. Zwijgend vervolgen wij onze tocht.

Na ongeveer tien minuten lopen komen we bij de boerderij.

De moeder van de jongen heeft ons zien aankomen. 'Kom gauw binnen', zegt zij.

Zij neemt het lammetje van haar zoon over, droogt het af met badlakens en legt het in de hondenmand om tot rust te komen. 'Ga jij je maar gauw omkleeden, anders vat je kou', zegt zij tegen haar zoon.

Voor mij gaat zij kleding van haarzelf halen. Gelukkig hebben wij zo'n beetje dezelfde maat. In de bijkeuken kleed ik me om in lekkere warme droge kleren.

De jongen komt in zijn schone kleren weer beneden. De moeder heeft inmiddels koffie gezet. Bij een heerlijk bakkie met een koek maken wij nader kennis met elkaar.

Stefan, zo heet de jongen was bij toeval vroeg uit school. Wat een geluk voor mij. Anders had ik nu nog in de sloot gestaan.

Helemaal bijgekomen van de schrik en lekker warm geworden, brengt de moeder van Stefan mij naar mijn fiets. Zij belooft mij het lammetje straks weer bij haar moeder in de wei te zetten.

Zij wil mij naar huis brengen. Dat vind ik niet nodig. De zon schijnt nu volop. Het is zelfs een beetje warm. Zingend fiets ik naar huis, waar de huishoudelijke karweitjes wel tot morgen kunnen wachten.

Spijt van mijn ochtendje spijbelen heb ik niet. Het lammetje is gezond en veilig op het droge.

Riet Hovener-Peper.



Inspectiekoker.

We hebben allemaal wel eens een dankbaar gebruik van onze inspectiekoker moeten maken, er is echter één probleem. Als je het deksel hebt verwijderd kijk je in een donker gat gevuld met evenzo donker water en dan maar met een opgestroopte mouw rondom de schroef aftasten wat er aan de hand zou kunnen zijn. In een oude jaargang van de Waterkampioen kwam ik het volgende idee tegen. Met een kijkbus in de inspectiekoker kun je het mankement gemakkelijk opsporen. Maak die van een PVC buis van 7,5 cm. rond, met een lengte van ca. 60 cm, waaraan je aan één kant een op maat gezaagd plaatje doorzichtig plexiglas lijmt. Die verlijming moet uiteraard waterdicht zijn. Nu kun je, als je de buis met het einde met het "venstertje" in de inspectiekoker steekt de omgeving van de schroef gemakkelijk bekijken.

Roerstandaanwijzer

Het kan erg handig zijn om te weten wat de stand van je roer is, zeker als je boot, zoals bij onze Doerakschepen het geval is, uitgerust is met een stuurwiel. Wanneer anderen aan het roer staan, die iets minder vaardig zijn dan de schipper zelf, is het ideaal om de roerstand te weten voordat er gas gegeven wordt.

Op de meeste schepen is achter het stuurwiel nog wel een stukje van de stuurwielas te zien. Draai het stuurwiel geheel naar stuurboord. Knoop een stukje nylonlijn om de as en borg het met een goede plasticlijm. Monteer links van het stuurwiel een schroefoogje en leidt daar het nylondraadje door. Draai vervolgens het stuurwiel geheel naar bakboord. Knoop nu een gewichtje (een vispeilloodje is er uitstekend voor geschikt) op een afstand van 10 cm. onder het oogje. Je merkt deze plaats met BB. Draai het stuurwiel dan helemaal naar stuurboord en het peilloodje zal zakken en het laagste punt merk je met SB. Als laatste merk je het midden tussen beide merktekens met N (is neutraal). Wil je het nog verfijnen, merk dan de afstand tussen N en SB en N en BB. Een blik op de schaal geeft direct aan in welke positie je roer staat.

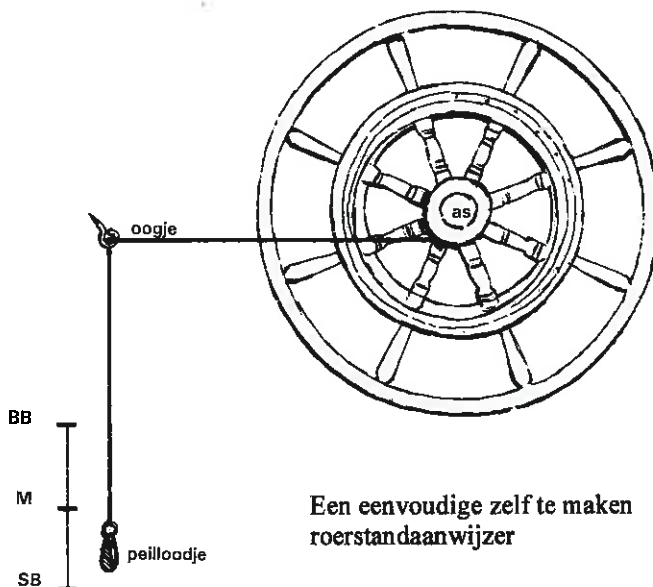

Een eenvoudige zelf te maken roerstandaanwijzer

Oventje op gas.

Veel liefhebbers van verse gebakken spullen missen in hun boot een klein oventje. Ooit was zo'n oventje bij sommige campingwinkels te koop maar ze zijn helaas zover ik weet niet meer te koop. Dus,zelf maken. Ik vond in een oude Kampeer en Caravankampioen een bouw-
-tekening om zelf een oventje te maken.

Slimme jongens onder u zullen al gauw zien dat met een beetje modificatie een opvouwbare oven is te maken die in opgevouwen toestand gemakkelijk is op te bergen .

Als materiaal is gebruik gemaakt van dun gegalvaniseerd plaatstaal. Persoonlijk zou ik kiezen voor aluminium, dit is lichter en roestbestendig. De bakplaat (A) maak je van minimaal 2 mm. en de body van ca 1mm. Op het binnenwerk (B) komt een keramisch tegeltje te liggen een wandtegeltje is hier goed bruikbaar voor. Dit tegeltje is nodig om de warmteverdeling gelijkmatig te verkrijgen.

In de achterwand (C) boren we zo hoog mogelijk, voor een voldoende ventilatie, vijf gaten met een diameter van 10 mm. bedoeld als ventilatie. Het deurtje sluit de frontopening niet geheel af. Je kunt eventueel het deurtje van een pianoscharnier voorzien, aan de bovenzijde blijft een spleet open om ook hier de warme lucht te kunnen afvoeren.

Om het oventje te gebruiken moet er op gelet worden dat de ronde opening in de bodem precies boven de gasvlam komt te staan.

In dit oventje kunt u alle ovenproducten bakken, groot brood, stokbrood, broodjes, cake, worstenbroodjes enz. Zelfs bij een juist ingestelde gasvlamhoogte is het mogelijk de oven als broodrooster of als opwarmer van maaltijden te gebruiken.

Succes!!!

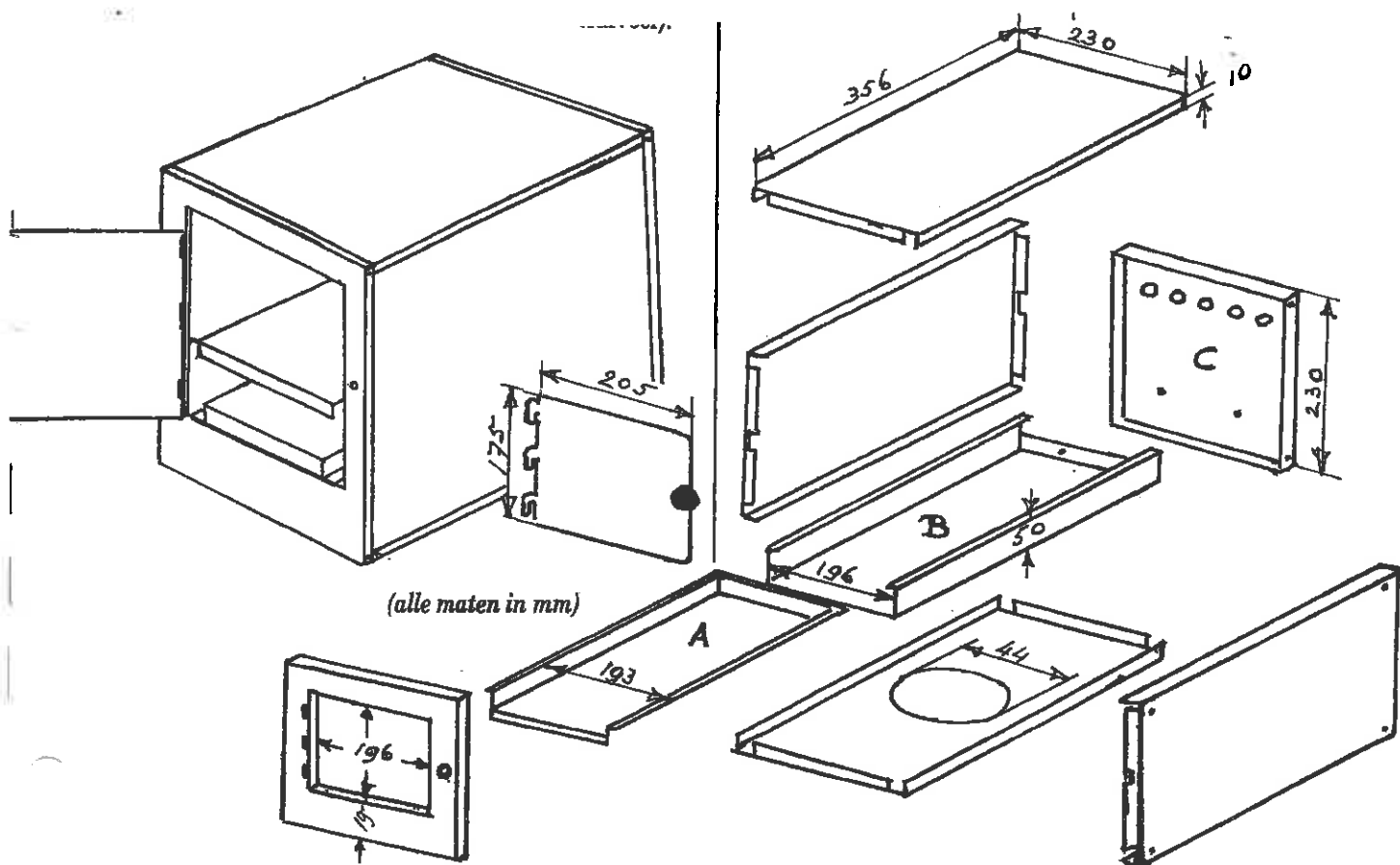

===== Is uw boot echt wel veilig ? =====

Staan we er eigenlijk wel eens bij stil of het drijvend vakantieverblijf u en uw bemanning een echt veilig onderkomen biedt?

We hebben de noodzakelijke veiligheidsaspecten op een rijtje gezet.

Brandveiligheid.

Om de watersport veilig te kunnen uitoefenen is het noodzakelijk dat u de kans op brand zo klein mogelijk maakt want als er aan boord brand uitbreekt ontstaat er een bijzonder gevaarlijke situatie voor u, de opvarenden en de watersporters in uw omgeving.

Waardoor kan brand ontstaan?

- 1) *Open vuur*, met als mogelijke oorzaak: roken, koken, (gas) verlichting, de koelkast op gas en de waakvlam van de geiser of koelkast.
- 2) *Electriciteit*, met kans op kortsluiting bij accu's, schakelaars, te lichte ongezekerde bedrading en (ondeugdelijke) apparatuur.
- 3) *Motoren*, oververhitting, olie lekkage, defect spuitstuk of verdere uitlaatdelen.

Preventie.

Zorg voor goede brandblusapparatuur en hang die op gemakkelijk bereikbare plaatsen.

Kies voor de leefruimte voor een schuimblusser van minimaal 2 kg en voor de motorruimte voor een poederblusser van eveneens minimaal 2 kg.

Laat de blussers regelmatig controleren en kies voor blussers met een inhoudmeter.

Sinds 1 januari is het bezit van Halonblussers verboden en strafbaar!!!

Zie in dit verband ook het aanbod van Ajax brandbeveiliging B.V., om centraal voor de Doerakleden brandblusapparatuur aan te schaffen, vul de bon in en stuur deze naar het adres van onze penningmeester.

Gas.

- Gas is zwaarder dan lucht en zakt dus onder in het schip en zal daar een explosief mengsel vormen. Het is dus raadzaam op dit punt een detector van een gasalarmsysteem te plaatsen.
- Plaats de gasfles in de bun met een afvoer op het laagste punt van de bun naar buiten. Sommige Doerakschepen hebben een gasbun op het voordek, zorg ook hier voor een goede afvoer.
- Controleer de afvoer regelmatig op mogelijke verstopping.
- De gasfles dient "zeevast te staan".
- Bij het verwisselen van gasflessen open vuur vermijden.
- Gebruik de juiste drukregelaar en een van klemmen voorziene hogedrukslang met een maximale lengte van 100 cm. Indien een langere lengte noodzakelijk is gebruik dan een koperen leiding.
- Controleer regelmatig leidingen en slangen op lekkage met behulp van zeepsop. Nooit met een lucifer proberen!!!
- Repareer nooit een lek met tape of kit.
- Slangen dienen om de twee jaar vernieuwd te worden.
- Sluit de fleskraan s'nachts af en indien u voor langere tijd van boord gaat.

Ruikt u gas? Doof dan eerst al het vuur, ook waakvlammen, sluit de hoofdkraan, rook niet en gebruik geen schakelaars. Pas ook op met nylon kleding!

En vooral; goed ventileren.

L.P.G is aan boord van schepen absoluut verboden!!!

Overweeg om een gasalarmsysteem eventueel in combinatie met een automatische magneetklep op de gasfles te installeren, het is dan niet nodig in de (koude) avond naar buiten te gaan om de fles af te sluiten.

Kook-, koel-, verwarmings- en eventuele verlichtingsapparatuur.

Zorg dat de apparaten slingervast zijn opgesteld en niet te dicht bij brandbare stoffen zijn opgesteld zoals gordijnen, wandbekleding en (kunststoffen) plafonds.

Gastoestellen **moeten** voorzien zijn van een thermische beveiliging. Gebruik beslist geen verplaatsbare losse kachels. Bedenk dat de kleine wegwerpflesjes met hierop een gastoestel gemonteerd in feite een potentiële tijdbom kan zijn. Het komt vaak voor dat de bevestiging van het toestel op het flesje niet lekvrij blijkt, gebruik die dingen, indien noodzakelijk, buiten de boot!!!

Verbrandingsgassen van o.a. geiser en koelkast moeten langs de kortste weg, via dubbelwandige pijp of geïsoleerde pijpen worden afgevoerd. Denk ook aan voldoende ventilatie in de ruimte waar een gastoestel wordt gebruikt. Indien in uw boot een katalysatorkachel is geplaatst zorg dan voor een goede ventilatie en houdt de kajuit niet potdicht. Deze kachels geven een lekkere warmte maar zijn in feite sluipmoordenaars.

Bij het ontsteken van de apparatuur, eerst de lucifer aansteken en dan pas de gaskraan openen.

Elektrische installatie.

Gevaar van kortsluiting is steeds aanwezig. Zorg dat bedrading en zekering in de juiste verhouding staan met het aangesloten apparaat. Indien een zekering doorslaat eerst de oorzaak opsporen, daarna een zekering van gelijke ampérage aanbrengen.

Controleer regelmatig bedrading en verbindingen op doorsluiten of losraken, gebruik bij voorkeur geen kroonsteentjes maar kabelschoentjes. Door condensvorming kunnen de boutjes in het steen gaan corroderen.

Het elektrisch systeem dient door een hoofdschakelaar stroomloos gemaakt te kunnen worden.

De accu ('s) moeten zeevast in het schip geplaatst zijn en zorg dat de ruimte goed wordt geventileerd. Accukabels moeten goed geïsoleerd zijn van de stalen huid. Sluit bij voorkeur de minkabels van de installatie niet op de stalen huid van de boot als massa maar zorg voor een directe verbinding naar de minpool van de accu ('s)

Motor.

Zorg dat de uitlaat van de motor gekoeld wordt of dat deze goed geïsoleerd is. Als er brandstof, zeker bij benzine, ingenomen wordt rook dan niet (zou ik sowieso niet doen!) en doof open vuur. Denk ook aan de waakvlammen en zet de motor af.

Sluit bij het tanken van benzine alle luiken, patrijspoorten en deuren.

Zorg dat de motorruimte schoon is en dat er geen zaken worden opgeslagen, zoals buitenboordmotor, los stroom aggregaat, losse benzinetanks, verfblikken enz.

Sluit alle brandstofkranen wanneer het schip voor langere tijd wordt verlaten.

Controleer regelmatig de motor en alle brandstofleidingen op sporen van lekkage. Plastic brandstofleidingen zijn uit de boze, kies voor speciale kunststof brandstofleidingen of pas metalen leidingen met een flexibel deel toe.

Benzine aan boord is levensgevaarlijk.

Benzinemotoren vragen om een speciale startprocedure.

* 1 De motorruimte ca. 5 minuten ventileren met een vonkvrije ventilator

* 2 Stel de gasdetector in werking en controleer dit apparaat.

* 3 Geen open vuur.

Uw leverancier van :

- Mercedes , DAF , Mitsubishi & Peugeot scheepsmotoren
- PRM , Velvet , Hurth , ZF & Paragon keerkoppelingen
- Marinisatiedelen en sets voor Mercedes , DAF , Peugeot en Volkswagen autodiesels
- Komplete schroefasinstallaties met twee-, drie- , vier- of vijfblad scheepsschroeven
- Alle toebehoren voor scheepstechnische installaties

Tevens inbouw

Mobiel service Wij ruilen alles in

Drinkwaard
M o t o r e n

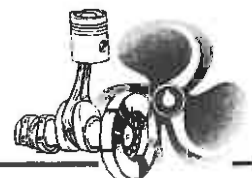

Baanhoek 152 Postbus 265 - 3360 AG - Sliedrecht - Telefoon 0184-412332 - Fax 0184-499925

* 4 Pas als alles in orde is, starten.

Wat te doen bij brand?

Taakverdeling der opvarenden.

- Brandweer waarschuwen via de politie, havenmeester, sluiswachter, marifoon, G.S.M.
- Beginbrand bestrijden met blusapparatuur.
- Wollen dekens, lakens en zeiljopper nat maken en de brandhaard smoren. Géén kunstvezelstoffen gebruiken!
- Schip ten anker brengen of aan de wal varen of verhalen indien gevaar voor andere schepen.
- Sluit gastoevoer en elektriciteit af, sluit deuren en ramen en ventilatie openingen.
- Motor(en) stoppen.
- Reddingsvlot of bijboot te water laten, aan de loefzijde vastleggen en de zwemtrap uithangen.
- 8Laat personen van wie de kleding in brand raakt over boord springen.

Algemene praktische tips.

Zorg bij te lage of geheel wegvallen van de oliedruk van uw motor en bij een te hoge koelwatertemperatuur voor een goed werkend geluidssignaal; het kan oververhitting en grote schade verkomen.

Gebruik alleen metalen afvalers met een goede afsluiting.

Zorg voor de noodzakelijke reddingsmaterialen, zoals reddingsboeien, zwemvesten, lijnen en communicatiemiddelen.

Zorg dat uw gas-en brandstof installatie voldoet aan de richtlijn van de ANWB/HISWA.

Diefstal en inbraak.

Watersporters leven in een open wereld. Een boot heeft immers vaak geen afsluitbare deur. Hoewel de gastvrijheid grenzen heeft, wordt dieven en inbrekers de gelegenheid gegeven eenvoudig aan boord te komen om hun slag te slaan.

Diefstal van waardevolle persoonlijke bezittingen en apparatuur die aan boord zijn, of zelfs diefstal van de hele boot is vaak reuze gemakkelijk. Ga maar eens kijken in de jachthavens, of andere ligplaatsen, bewaakt of onbewaakt. Het is een open wereld.

Aan het begin van het vaarseizoen, vooral in de vakantieperiode- maar ook daarbuiten- worden bij de politie duizenden gevallen van diefstal en inbraak gemeld.

Het ergste is: weg weekendplezier, vaarwel vakantieplannen. En al die rompslomp. Aangifte doen bij de politie, een proces-verbaal, schademelding bij de verzekeringmaatschappij, expertise van de schade. Reparatie van wat kapot gemaakt werd. Weg weekend, vaarwel vakantie....

Het wordt de dieven dikwijls te gemakkelijk gemaakt. Boten met alleen een kuintent en een kajuitdeur met een simpel slot.

De verzekeringmaatschappijen hebben in hun polisvoorwaarden een toelichting opgenomen over hetgeen zij verstaan onder "onvoldoende zorg" in geval van diefstal.

Lees de kleine lettertjes van uw polis er maar eens op na. (U bent toch wel verzekerd???)

Er zal waarschijnlijk in staan :

- Indien het vaartuig niet wordt gebruikt dienen losse objecten in deugdelijk afgesloten ruimten te zijn opgeborgen.
- Buiten het vaarseizoen dienen waardevolle objecten, indien het praktisch en redelijkerwijze uitvoerbaar is, van boord verwijderd te worden. Dit geldt speciaal voor kostbare nautische apparatuur en audiovisuele apparaten.
- Indien het vaartuig niet wordt gebruikt dient het diefstalrisico zoveel mogelijk te worden beperkt, bijvoorbeeld door direct toezicht, beveiliging(en) en dergelijke.

Diefstalbeveiliging/preventievoorzieningen.

Startblokkeerinrichtingen.

Voorzieningen die voorkomen dat onbevoegden de motor starten. Hieronder vallen start - contactschakelaars, sleutelschakelaars en brandstofafsluiters,

Stuurblokkering.

Er zijn diverse slotconstructies voor de stuurinrichting in de handel. Dit geldt ook voor buitenboord motoren.

Sloten voor luiken en deuren.

Vervang de eenvoudige standaardsloten door deugdelijke cilindersloten. Elke goede ijzerwarenhandel of sleutelspecialist kan u daarbij van dienst zijn. Dit geldt ook voor hangsloten, deze moeten bestand zijn tegen zagen en knippen in combinatie met de juiste bevestigingsmiddelen worden toegepast.

Kluisjes en geldkistjes.

Het is verstandig waardevolle zaken, geld of geldswaardige papieren niet aan boord te laten. Als het niet anders kan gebruik dan een kluisje of stalen geldkist en monteer deze vast aan het schip. Denkt u er wel aan dat kostbaarheden, geld, sieraden, foto apparatuur enz. in het algemeen niet zijn meeverzekerd op een pleziervaarttuigenpolis.

Alarmsystemen.

Er zijn eenvoudige en doeltreffende alarmsystemen in de handel, uitgerust met sirenes en flitslichten. Daarnaast kunt u ook een zogenaamd "stil alarm" toepassen waarbij de havenmeester "draadloos" kan worden gealarmeerd. Stel de havenmeester wel in kennis dat dit alarmsysteem is aangebracht.

Maak van de gelegenheid geen dief.

Laat geen losse onderdelen zoals reddingsboeien, reservelijnen, ankers, kompas, buitenboord- van de bijboot enz. rondslingeren als u uw boot verlaat. Is de bijboot "diefstalvast" opgehangen in de davits?

Sluit de gordijnen teneinde etaleren van inboedel en apparatuur te voorkomen.

Merk met een watervaste viltstift of graveerstift /-machine alle losse onderdelen met bij voorkeur uw postcode en huisnummer.

Vul een identificatiekaart in met twee duidelijke foto's. Bewaar één kaart thuis bij uw andere waardepapieren en de andere kaart in uw portefeuille. Deze kaarten zijn verkrijgbaar op het politiebureau.

Wat te doen bij schade?

Overall waar in Nederland gevaren wordt is de Rijkspolitie te Water in de buurt. Bij diefstal of inbraak direct de dichtstbijzijnde politieinstantie waarschuwen of de meldkamer van de Rijkspolitie te Water. Na de melding aan de politie moet ook uw verzekeringsmaatschappij worden ingelicht. Zorg er voor dat u de schadeformulieren op de juiste manier volledig invult, dit bevordert een snelle en correcte afhandeling.

Knip onderstaande sticker uit en plak hem goed zichtbaar op, in de meeste gevallen verstrekken de verzekeringsmaatschappijen ook stickers met de relevante gegevens.



(0 3 4 3)

53 53 55

Waterpolitie

ALTIJD BEREIKBAAR

Een gelukkig en voorspoedig nieuw Doerakjaar

Voor ons, als particuliere bootjesbezitters, begint het nieuwe jaar in april.

Vanaf deze plaats geen jaaroverzicht, maar wel een prognose.

- April: We gaan weer te water en als we er al inliggen, begint de activiteit op de havens. Eerst schoonmaken en constateren of er regen- of sneeuwwater is binnengekomen. 't Is nog wel koud en we moeten zin zien te maken. Waarom doen we dit?
- Mei : 't Wordt toch ietsje warmer, gordijntjes zijn gewassen, die worden weer opgehangen. Alvast wat proviand aan boord, Hemelvaart komt eraan, voorzichtig een paar dagen aan boord om te wennen.
- Juni : Optimaal, we leven toe naar Pinksteren, lekker een Pinkstertocht met onze vrienden en mede-Doerakkers meemaken, gaan we met elkaar verdervaren? Misschien wacht de "baas" alweer. Maar het "vaarvirus" is weer geprikkeld.
- Juli : Zomer, hier doen we het voor. Alleen al aan boord zijn, de dagen waarop het lang licht blijft, nu zijn we alleen maar aan het genieten.
- Aug. : Deze maand hebben we het helemaal te pakken, we zijn weer gewend aan het water, hebben weer energie en ideeën opgedaan, misschien nieuwe bootvrienden gemaakt en zijn helemaal gelukkig.
- Sept.: Gaan we uit het water? Hoe zal de bodem eruitzien? Moet die kras deze winter hersteld worden? De tijd dringt, we moeten beslissen.
- Okt. : Hellingen of niet, einde van het vaarseizoen, vroeg donker, lang vochtig 's ochtends, we mogen weer klagen.
- Nov. : Een beetje droevig, bootje winterklaar (laten) maken, deel inboedel eruit, goed toedekken, toch wel jammer..... Gelukkig is er de najaarsvergadering, hebben we toch nog een beetje Doerakgevoel.
- Dec. : Sinterklaas., Kerst, Oud- en Nieuw. Denken we nog aan onze Doerak? Geen tijd, huis en tuin versieren, eten koken, gasten uitnodigen enz.
- Jan. : Even bijkomen van de feestdagen, nog niet aan werken aan de boot denken, alhoewel, er waren wel veel plannen.
- Febr.: Angst om tijdgebrek slaat toe, als het maar eens droog werd en wat warmer, zo gaat het niet lukken, volgend jaar beginnen we eerder.
- Maart: We redden het, nog even, temperatuur wordt beter, zullen we nog schilderen? Eigenlijk moet het wel, al die andere Doerakken zien er zo "gelikt" uit, we blijven toch niet achter? Ha fijn, Voorjaarsvergadering Doerakclub, plannen maken, geheugen opfrissen en volgende maand begint het vaarseizoen weer.....

Greet Bakker

===== Skûtsjemuseum De Stripe =====

We kennen allemaal wel het schilderachtige plaatsje Earnewâld. U hebt er vast wel eens gefoerageerd . Ga een volgend maal ook eens langs het kleine doch leuke museum De Stripe. Dit museum is door de particulier Age Veldboom ingericht als Skûtsjesmuseum De Stripe. Veldboom is zelf een fervent skûtsjesiler en schipper bij een IFKS skûtsje.

Als de veertien SKS skûtsjes strijden om de kampioenswimpel, de schippers elkaar geen duimbreed toegeven, elke meter bevechten, komt de herinnering boven aan de tijd dat zij met modder en terpaarde door Friesland voeren. Toch ligt daar de oorsprong van de logge platbodems die het bestaan vormden van vele gezinnen. De traditionele strijd gaat om snelheid, om techniek, om winnen. Wat dat betreft is er niets veranderd. Toch is er een groot verschil: nu gaat het om de eer, destijds ging het om wel of geen vracht, om eten of hongerslijden. In de historische scheepswerf en skûtsjemuseum De Stripe zijn alle facetten van de skûtsjes te zien. Het lekkere rommelmuseum staat bol van herinneringen, nostalgie en tradities.

De verzamelwoede en liefde voor het skûtsje van Veldboom vormde in 1998 de aanzet tot het bouwen van een ouderwetse werkplaats met het uiterlijk van een skûtshûs op een oud scheepstimmerbedrijf. Het uiteindelijke doel is eens een replica te bouwen van een houten skûtsje, de voorloper van de huidige ijzeren platbodems. Van de honderden houten skûtsjes die Friesland ooit telde is niet één bewaard gebleven. Wat dat betreft zijn de Friezen wel erg slordig met hun varend erfgoed omgesprongen. En dan te bedenken dat vroeger de economie letterlijk en figuurlijk dreef op dit type schepen.

Met een fraaie ronde kop en een mooie uit het water stekende kont was het houten skûtsje een prachtig schip. Het was dan ook niet zo verwonderlijk dat toen de ijzeren skûtsjes hun intrede deden het model gehandhaafd bleef.

Scheepsbouwers werkten wel al met ijzer, maar dachten in hout, de eerste ijzeren skûtsjes werden dan ook op een scheepstimmerwerf in Drachten gebouwd.

Tot 1850 kende Friesland alleen wat moeraswegen en in de zomer waren de vaarwegen niet dieper dan een meter.

Daarom onderscheidt het Friese skûtsje zich van andere vrachtschepen; door de lage kuiplijn en de platte bodem was het een ideaal schip voor het zeilen op ondiep water. Bovendien kon het gemakkelijk met gestreken mast, onder de lage bruggetjes door.

Vóór de bouw van het Woudagemaal bij Tacozijl in 1920 stond half Friesland tussen oktober en april ook nog eens onder water en waren vele dorpen volledig op de scheepvaart aangewezen. Dorpen als Grou, Terherne, Heeg en Gaastmeer ontwikkelden zich als echte skûtsjeplaatsen.

Door de opkomst van gemotoriseerd vrachtverkeer bleek er ook een einde te komen aan het tijdperk van de ijzeren skûtsjes. Ze raakte in verval, maar gelukkig werden vele skûtsjes van de ondergang gered. Met als resultaat elke zomer drie weken skûtsjesilen, twee weken SKS en een week IFKS. Ook de zogenaamde bruine vloot telt vele skûtsjes waarmee schippers met gasten de Friese meren bevaren, maar stelt Veldboom vast “ ze zijn allemaal van ijzer”. Vandaar zijn missie: het bouwen van een houten skûtsje. Hij geeft drie redenen waarom hij het belangrijk vindt om een replica te bouwen. In de eerste plaats uit cultuur historisch oogpunt, in de tweede plaats is het toeristisch recreatief omdat het tot de verbeelding spreekt

te zien hoe zo'n schip wordt gebouwd en in de derde plaats is er het educatieve aspect. Een categorie mensen die moeilijk aan de bak komt kan weer aan de slag.

De gedachte om een skûtsjemuseum te starten leefde bij hem zeker zo'n jaar of tien. Verzamelen van scheepsonderdelen en gebruiksvoorwerpen deed Age Veldboom al langer. De zolder groeide bijna dicht met spullen, hij noemt dit zijn persoonlijk handicap omdat hij niets weg kan gooien. Ook door het aanbieden door liefhebbers van mooie dingen op maritiem gebied breidde de privécollectie zich gestaag uit. In de afgelopen jaren zijn vele mooie ijzeren skûtsjes vernield omdat zij verlengd moesten worden. De huidige eisen tot verbouwingen als gevolg van het vervoeren van betalende gasten aan boord deden eveneens een aanslag op het oorspronkelijke uiterlijk en binnenwerk.

Al bij binnenkomst in het koffiehuis stapt de bezoeker het verleden binnen. De stamtafel is een oud zwaard, aan de muur hangen portretten van overleden schippers en de pet van de bekende Grouster Joustra. En wie naar het toilet gaat mag gaan zitten op een ouderwetse *poepdoaze*, maar wel met modern comfort.

Het museum is een doe- en ervaringsmuseum waar het ruikt naar teer, lijnolie, vers gezaagd hout en turf. Doen, zien, voelen en ruiken staan voorop. Voor jong en oud is er van alles te beleven: lopen *yn 'e beage*, de lijn waarmee de schippersvrouw, met of zonder hulp van de kinderen, bij tegenwind in de smalle wateren het schip voorttrok omdat ze te arm waren om een paard te huren of, zoals in latere jaren een opduwertje te duur was.

Je kan er ook wegen met een originele bascule, eveneens een schip voortbomen of de zeilen hijsen. Een kijkje in het roefje waar het, vaak grote, schippersgezin woonde is mogelijk. Want in het museum is een skûtsje compleet met de slaapplaats van de ouders, met daar onder de lade waar het *ondergeschoven kind* in sliep, nagebouwd en is ingericht.

Zelf rondkijken kan altijd maar het is leuker om met één van de rondleiders mee te lopen. De boeiende verhalen doen de vervlogen tijden echt herleven.

Je hoort ook alles over het handgereedschap in de timmerwerkplaats, de zeilmakerij met de koperen taanton en de grote naalden waarmee de zeilen werden genaaid, het keiharde pokhout uit Indonesië waar de schijven van de katrollen werden gemaakt, de prachtige roerklikken (versiering van het helmhout) en de verhalen over het schippersleven en de strijd tijdens it skûtsjesilen.

In het museum staat het roer en het helmhout van De Friesland, het skûtsje van de befaamde Lodewijk Meeter. Het was beslagen met ijzeren platen om zich te weren tegen rivaal Ulbe Zwaga. In het documentatiecentrum zijn honderden foto's en krantenknipsels. Het is ook mogelijk nog eens een radioverslag van een bepaalde wedstrijd te horen. Alle verslagen van wedstrijden sinds 1982 staan op een cd. Elke zomer is er een speciale themagerichte tentoonstelling.

Het skûtsjemuseum is gelegen aan de Stripe en is van 1 april t.e.m. 31 oktober elke zaterdag- en zondag geopend van 13.30 tot 17.00 uur. In juli en augustus is het dagelijks behalve op maandag geopend.

De entree bedraagt voor volwassene € 2.00 en voor kinderen van vier tot twaalf jaar € 1.00.

De Driezoener "een merkwaardige gewoonte?"

Wist u dat de emeritus hoogleraar Dolph Kohnstamm een interactie is begonnen tegen de niet uit te roeien gewoonte elkaar op recepties, verjaardagen, (Doerak) bijeenkomsten of zomaar bij een ontmoeting op straat drie keer te zoenen?

Hij is zich de laatste jaren in toenemende mate gaan ergeren aan de gewoonte elkaar driemaal te zoenen.

Vooral op de televisie wordt gekust dat het een lieve leven is, het lijkt wel of niemand zich daaraan durft te onttrekken uit angst er 'niet helemaal bij te horen' dan wel voor niet 'modern' te worden aangezien. En dan kust men niet één- of tweemaal, nee, men kust links- rechts- links, drie keer dus. Sommige mensen kussen recht- links- links, hetgeen tot lastige botsingen kan leiden, (brildragende opgelet!!!!)

Het gevolg is dat de kus meer een nietszeggend routinegebaar is geworden. Dat is spijtig want de bedoeling van een gezelschapskus is nu juist een gevoelsuiting. Je brengt hiermee je speciale genegenheid voor of band met de ander tot uitdrukking. Door al dat gezoen wordt dit echter min of meer onmogelijk en dat vindt Kohnstamm een verarming.

Tegenstanders van deze "driewanger" kunnen bij Kohnstamm een *zoenbutton* bestellen, waarmee men zijn afkeer kenbaar kan maken. Hij heeft de buttons in de aanbieding voor één en twee kussen. Kohnstamm krijgt, naar zijn zeggen, op zijn site www.zoenbuttons.nl reacties uit het hele land. Meest treffende reacties die van lieden die voor hun tante een button aanvragen en van aanstaande bruidjes, zij zien op tegen al dat gekus. Vrouwen zijn immers in deze kwestie sterk in het nadeel: mannen hoeven gewoonlijk alleen vrouwen te kussen, maar van de vrouwen wordt verwacht dat zij mannen én vrouwen kussen.



Een roemruchte kus. Commissaris der koningin Ed Nijpels zoent skûtsjeschipper Douwe Visser van de Sneker Pan. Visser is SKS-kampioen.
Foto LC/Jan de Vries

Typisch genoeg laten de Friezen het afweten. Over de actie van de professor zijn ze gauw uitgepraat. “Wat een drukte om niks; het probleem (voor zover dit er is) lost zich zonder buttons ook wel op”.

Zij wijzen erop dat je de kussen van Konstamm en de kus die commissaris Nijpels aan skûtsje kampioen van 2003 Douwe Visser gaf (wat sommigen toch wel iets te ver ging), niet over één kam mag scheren. De plichtmatige driewangers zijn routineuze, zoals Kohnstamm al zegt, maar mechanische gebaren die niets betekenen. De pakkerd van Nijpels was spontaan en recht vanuit het hart en dus ontroerend. Laten we blij zijn dat een autoriteit, die zich in het algemeen beperkt tot routinematig handjesschudden en lintjes doorknippen, hier zijn gevoel volgde.

Een bijzonder kusprobleem kwam ter sprake in de vraag en -antwoordrubriek Moderne Manieren van Beatrijs Ritsema in Trouw. Een vrouw, die net een nieuwe baan had gekregen, had tot haar schrik ontdekt dat het in haar nieuwe werkkring de gewoonte is elkaar bij iedere gelegenheid te zoenen, van verjaardagen tot het slagen voor een diploma. Zij vindt dit helemaal niet prettig en toen zij dit haar naaste collega's vertelde, reageerden die lacherig. Zelfs zo lacherig dat toen zij jarig was, een persoon expres alle collega's er nog even op wees dat zij jarig was en graag gefeliciteerd wilde worden. Zij heeft de methode van de gestrekte arm geprobeerd, maar dit werkte niet echt. Vooral de ouderen zetten stug door en zoenden er lustig op los. Hoe kan zij dit op een diplomatieke manier oplossen? Ritsema noemt in haar antwoord zoenen op het werk een merkwaardige gewoonte. “Zoenen uitwisselen is een teken van vriendschap en de meeste collega's zijn nu eenmaal niet altijd je vrienden”. Het gedrag van de opdringerige heren komt volgens haar aardig in de buurt van ongewenste intimiteiten.

Haar advies luidt: In films deelt de dame op zo'n moment de klassieke klap op de wang uit, dat gebaar is misschien iets te drastisch maar u kunt wel de man in kwestie de rug toekeren. De boosdoener weet dan wel genoeg, tegen alle anderen die felicitaties van u krijgen of aan u willen geven, zegt u steeds bij voorbaat: “Ik geef u c.q. je graag de hand.” Een merkwaardig advies en allerm minst een diplomatieke oplossing. In je eentje te moeten opboksen tegen de huidige zoencultuur is ondoenlijk. De kans dat ze er bij haar collega's uit komt te liggen is groter dan dat ze handenschuddend respect zal afdwingen.

De wetenschap heeft zich ook gebogen over het verschijnsel en komt met de volgende uitspraken en conclusies.

De kus is in twee hoofdsoorten te verdelen: de begroetings- of felicitatiekus en de kus tussen geliefden of zij die dat- met de zoen als hulpmiddel- hopen te worden.

Om met de laatste te beginnen: kussen is zo gezond als bij voorbeeld een uiterst voedzame maaltijd. Gedurende het proces wordt door het lichaam endorfine aangemaakt, een stof die werkt als een pepmiddel. Bovendien worden alle 34 - sommige bronnen spreken zelfs van 39 gezichtsspieren – aangespannen. Bovendien produceren de speekselklieren op topsnelheid en dat is weer goed tegen gaatjes in tanden en kiezen. Enig doorzettingsvermogen is wel vereist: niet eerder dan na drie minuten zoenen doen deze gunstige effecten zich voor. Bij strenge vorst is dit trouwens weer af te raden. Voor je het weet zit je niet alleen figuurlijk maar ook letterlijk aan elkaar vast, denk daarbij maar aan het “tongzoenen”. Of het neuzen van de Eskimo's hier zijn oorsprong bij het zoenen heeft, daar zijn de geleerden het dan weer niet over eens.

Maar wat is eigenlijk de wetenschappelijke benadering van zoenen? Volgens het boek “De kus, een cultuurgeschiedenis van Adrianna Blue” is een zoen een afgeleide van het zuigen en likken dat te pas komt bij de borstvoeding. De kus tussen geliefden is volgens haar “quasi zogen”: het aanbieden van de zachte, kwetsbare delen van jezelf tussen de tanden van de ander en weten dat deze veilig zijn.

Die andere belangrijke kus, de vriendschapskus, zou in grote trekken dezelfde weg gevolgd zijn als de beschaving. De Perzen deden het al ten tijde van hun wereldrijk. Vandaar waaide de kus over naar Griekenland en de Romeinen begonnen er ook aan, want die deden immers alles na wat de Grieken ook al deden. Onder Trojanus, eind eerste, begin tweede eeuw na Christus, was de vriendschapskus in alle gebieden waar de Romeinen hun heerschappij gevestigd hadden en is daarna nooit meer uit Europa verdwenen. Uiteraard zijn er ook nog andere vormen van kussen. Zoals de Russische schouderkus, de "kus des doods" uit de maffiakringen, de christelijke "vredeskus", de "bodemkus" van de paus en de "handkus" waarmee je in vroeger tijden je ondergeschiktheid aan de landheer of dame kenbaar maakte.

En nu de moraal van dit verhaal: gaat de inhoud van het bovenstaande ook op in verenigingsverband en met name binnen onze Doerakclub? Het zal u niet ontgaan dat er tussen de Doerakkers een florerend en uitgebreid zoenritueel is ontstaan. Zou dit soms komen door het simpele feit dat wij een echte vriendenclub zijn en daar ook voor uit wensen te komen?

Ik zie vooralsnog dat het dragen van een Kohnstammbutton binnen de Doerakclub niet ingevoerd wordt en eindig dan ook volgens Frysk gebruik, met een stevige TÛT !!!!!

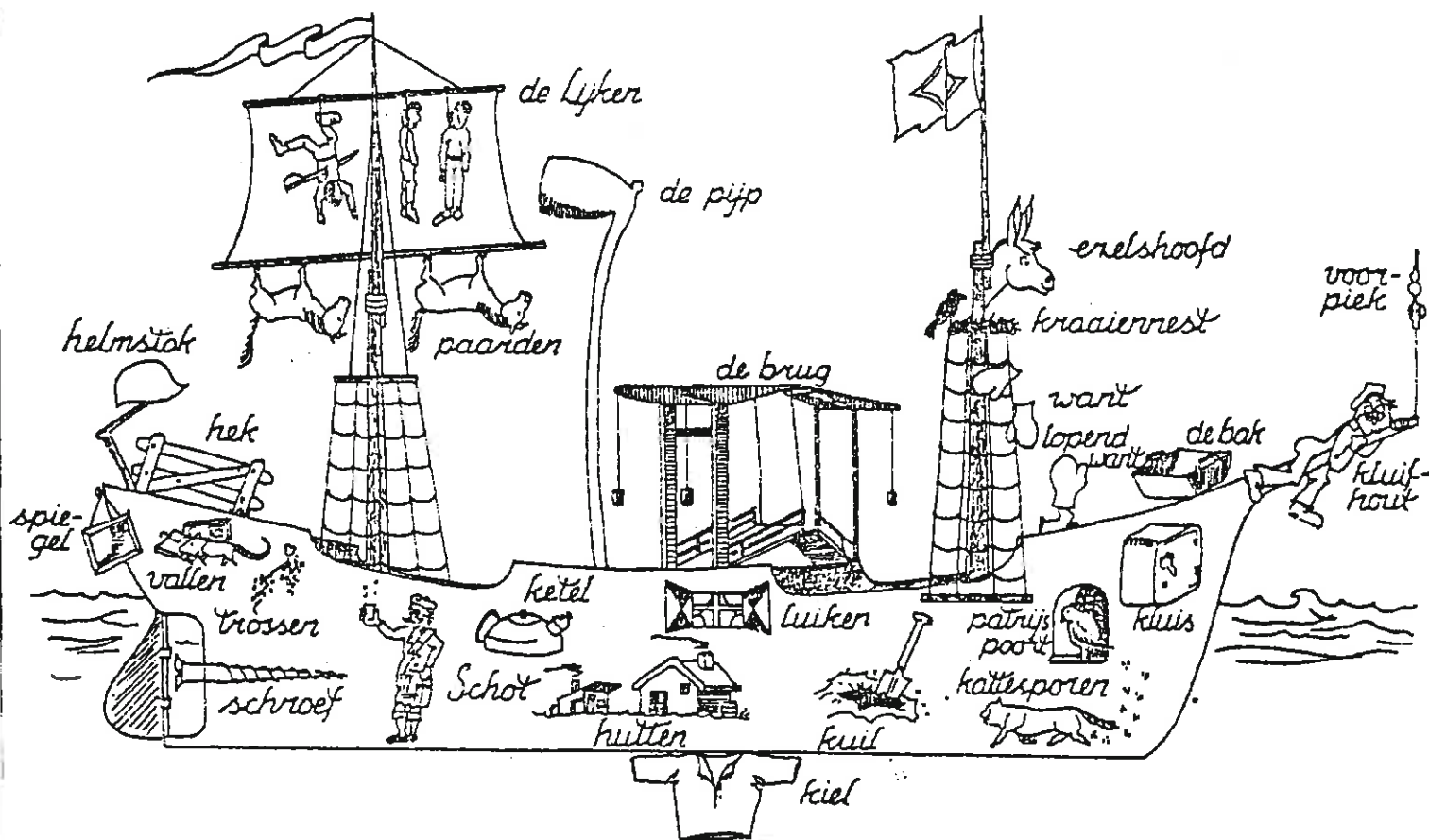

Waar een kind aan denkt als hij grote mensen over boten hoort praten

Hij legde zijn krant neer, keek me aan en zei:” Daar wordt je nou echt niet gelukkig van al die ellende, die je voorgeschoteld krijgt en waar je niets aan kunt doen, omdat je daar totaal geen invloed op hebt “.

“ Nou, je zou bij voorbeeld die krant eens een tijdje niet kunnen lezen, dan kom je misschien weer in beetje in je humeur”.

Ik had die dag bardienst en dan word je geacht ook de conversatie met de clientèle niet te schuwen.

“ De krant niet lezen, helpt geen donder, want zo gauw als je de televisie aanzet krijg je het toch allemaal voor je kiezen, Er is geen ontkomen aan. En trouwens, hoe zeer de hier afgedrukte wantoestanden in de wereld me ook benauwen, ik kan die krant niet missen. Zeg maar, dat het een soort verslaving is, een behoefte aan lijden”.

Hij lachte om zijn eigen grapje, vouwde de krant dicht en gooide het over een andere boeg.

“ Heb je deze zomer nog een beetje genoten van je schip?”

Ik knikte bevestigend:” We hebben veel hier in de buurt gevaren en we hebben zelfs nog een paar keer aan boord overnacht, wanneer we wat verder van huis waren. Toch ben ik niet helemaal bevredigd, omdat ik een paar voornemens niet ten uitvoer heb gebracht. Ik ben niet naar Nieuwkoop geweest. Ik heb Woerden niet bezocht en ik had graag een paar dagen naar Gouda gegaan. Maar steeds kwam er wat tussen”.

De man bestelde nog een pilsje en ik tapte er voor mezelf ook een.

“Weet je” zei ik, “ sommige dingen kun je niet voorzien. We kregen plotseling de schilder om het hele huis aan de buitenkant in de verf te zetten. Het was toevallig mooi weer. Dat zou leuk geweest zijn voor ons, maar voor zo’n schilder is dat ook heel belangrijk, dus een hele week huisarrest. En alleen het weekend vrij om naar de boot te gaan. Dan blijf je op de Westeinder die ook heel mooi is maar dan ben je s’avonds zo dicht bij je eigen bed, dat je naar huis gaat. Die schilder ontdekt ellende aan een paar kozijnen en twee ramen, nogal ernstig ook en belde de timmerman, die vroeger altijd de timmerklussen in mijn oude zaak opknapte, om polshoogte te nemen. Hij wou het onmiddellijk maar aanpakken, want hij stond aan de vooravond van een nogal grote klus, die hij liever niet onderbreken wilde. Weer een week, die uit mijn eigen programma wegviel. En mooi weer dat het was! Ideaal voor die timmerman, met wie ik toch wel erg blij was, want probeer er maar eens één te strikken voor reparaties op korte termijn. Al met al vielen er drie weken uit de zomer voor het bootje varen weg. En als het dan nog minder mooi weer wordt ook, dan zakt de belangstelling vooral ook omdat de dagen alweer aardig begonnen te korten”.

“ Ik begrijp het”, zei de man, “ Mijn vrouw glijdt thuis bij ons van de trap en breekt heel ongelukkig haar heup. Eerst een operatie, die daarna weer overgedaan moest worden. Het resultaat was niet erg bevredigend. Ze moet naar een inrichting voor revalidatie. Waar ze haar vijf weken houden. En nog kan ze niet zonder krukken lopen. Binnenkort wordt ze voor de

derde keer geopereerd. Je begrijpt zeker wel, hoeveel tijd we deze zomer hebben gehad om van onze boot te genieten”.

Op zijn verzoek, schonk ik hem nog een pilsje in en dacht daarbij, dat ik met mijn gemopper toch wel erg ver was gegaan. Hij zat nog met een kreupele vrouw, wier pech hem van het water hield, maar ik had echter een mooi gerepareerd en geschilderd huis overgehouden.....

“ Dat is behoorlijk vervelend”, zeg ik, “ En is er nou een goede kans, dat het helemaal in orde komt?”

“ Dat weet je nooit, maar niet geschoten is altijd mis, zegt een cliché en daar houden we ons maar aan”.

Hij drinkt zijn glas leeg, legt het geld op de bar en vertrekt. Ik wens hem veel sterkte.....
En ik heb wat om over na te denken

Uithoorn, 14 oktober 2002

Peet Suur

-0-0-0-0-



Symboliek van de "winter" 2003 - 2004

Wij lezen voor u



==== Losse berichten ====

Markeringspunt in het Margrietkanaal bij Grou verdwenen.

Velen onder u die varen op het Prinses Margrietkanaal kennen de spinnenkopmolen, met de naam Haensmole, op de hoek van het Pikmeer en P.M. kanaal als een markant herkenningspunt.

Helaas zult u het voorlopig zonder de molen moeten stellen, hij is volledig vernield door een vrachtschip.

Een lege binnenvaarttanker met een lengte van 85 meter en een gewicht van 1500 ton, boorde zich enkele meters in de wal en ramde daarbij de spinnenkop omver. De schipper was op weg van Zwijndrecht naar Delfzijl, vanaf het Pikmeer zou hij het P.M. kanaal opvaren.

Volgens de waterpolitie heeft de schipper te veel bakboord aangehouden en kon zijn fout niet meer op tijd herstellen. De tanker kon na de aanvaring zijn weg vervolgen, van de spinnenkop uit de achttiende eeuw is alleen nog een stapel sloophout over. De walbeschoeiing is over een lengte van drie meter weggevaagd. De provincie Friesland is eigenaar van de molen en schat de schade aan de molen en wal op ruim € 1 miljoen. Als de verzekering de schade heeft uitgekeerd wordt de molen aan de overkant van de wal herbouwd en niet meer op de landtong die ca. 5 meter in het water steekt. De oude situatie was zowel voor de beroeps- als de recreatievaart een gevaarlijk punt.

Hond rijdt auto van baas in het water.

Een hond heeft de auto van zijn baasje het water ingereden. De Mercedes 300 D stond aan dek van een binnenvaartschip dat in Ens lag afgemeerd.

De schipper had de motor laten draaien. De hond sprong achter het stuur, bewoog de versnellingspook en zette het voertuig in beweging. De schipper heeft zelf zijn auto uit het water getakeld, de hond bleef ongedeerd.

Beroepsschippers schrikken van nieuwe regel.

De beroepsvaart staat huiverig tegenover de nieuwe regel: het verlenen van voorrang aan een kleiner (recreatie)schip dat in de betonde vaargeul van rechts komt.

Nu wijkt klein nog voor groot, ook als het stuurboord vaart. In het komende Binnenvaart Politie Reglement (BPR) komt te staan dat iedereen, groot en klein, straks op de kruising elk schip van rechts voorlangs moet laten gaan. De vrachtschippers vrezen gevaarlijke manoeuvres, opstoppingen en wellicht zelfs aanvaringen.

De nieuwe BPR maatregel zou per 1 april van kracht worden. De beroepsvaart dringt aan op uitstel om tijd te nemen voor verdere bestudering van deze verstrekkende maatregel. (zie ook de aanvulling op dit bericht elders in dit blad).

Stoomschip ramt Kamper Stadsbrug.

Het stoomschip Succes is tegen de Kamper Stadsbrug gelopen nadat onbekenden de trossen van het schip hadden losgesneden. Het onbemande, veertig meter lange schip, dreef tegen de brug aan. Het stoomschip uit 1897 liep voor enkele duizenden euro's schade op. Daarnaast stelt de gemeente de eigenaar van het schip aansprakelijk voor de nog onbekende schade aan de brug.



De geramde Haensmole ligt deels in het water.

Foto Hoge Noorden

Stuurloos door slecht gevouwen kaart.

Een boothuurder uit Duitsland heeft een slechte herinnering aan zijn voorjaarsvakantie in Friesland. Nabij het Friese Oudwoude raakte de buitenstuurstand flink beschadigd doordat onze oosterbuur de hoogte van de brug verkeerd had ingeschat en met de tien meter lange boot tegen de brug voer. Die heeft een doorvaarthoogte van 2,55 meter, terwijl het schip 3 meter hoog was. De waarschuwingsborden waren de man niet opgevallen en de doorvaarthoogte van de brug zat net in de vouw van de kaart. Er deden zich geen persoonlijke ongelukken voor maar de schade aan het schip bedroeg ca. € 2000,-. De brug kwam heelhuids uit de strijd.

Marrekrite-kikkers, zaak van goed mikken.

Het is even een kwestie van goed mikken bij het aanleggen aan een Marrekritesteiger in Friesland maar het is alleszins beter dan het gebruik van ringen. Het gebeurt vaak dat een bemanningslid vlak voor het afmeren van boord springt om de boot af te houden en daarbij een uitglijder maakt op de natte gladde steiger. Men kan vanaf het schip de afmeerlijn over de kikker slaan inplaats van het tijdrovende doorhalen van de lijn door de ring. Hiervoor moet men eerst de wal op met soms het gevolg dat de boot door de wind weer van de wal afdrijft. De Marrekrite komt tot deze maatregel om aansprakelijkheidstelling door de waterrecreant te vermijden. Kortgeleden diende een Duitse schipper een eis van € 20.000 in wegens opgelopen letsel van één van zijn bemanningsleden. De eis werd door de rechter afgewezen maar men vreest dat in de toekomst een eis wel eens zou kunnen worden toegekend. Overigens zijn de afmeerplekken met de bekend paaltjes met witte kop nog eenvoudiger in het gebruik en een uitglijder op het gras zal wel meevallen, kijk wel uit voor de eventuele koeiengaten!!!

Schipper moet schade aan brug betalen.

De schipper van een motortankschip met 1377 ton gasolie aan boord moet de schade aan een brug groot, € 38.978,-- betalen. Hij voer op het P.M. kanaal tegen de, op dat moment half openstaande, draaibrug bij Stroobos.

Toen het schip de brug naderde stond het bovenste licht op rood en het onderste op groen. Dat betekende dat het passeren van de brug op dat moment nog verboden was maar aanstonds zou worden toegestaan. Wanneer een brugwachter een brug opent, moet een schipper volgens de wet echter zijn snelheid zodanig aanpassen dat het schip niet met de brug in botsing kan komen. De schipper is echter met dezelfde snelheid doorgevaren.

Het gevolg was dat het brugdek werd geraakt en daarbij ontzet raakte door de aanvaring. De brug moest tijdelijk buiten bedrijf worden gesteld. Om het verkeer over te zetten was het nodig om een pontdienst in te stellen.

Dus Doerakkers opgelet bij een brug die op rood/groen staat !!!

Wegbewijzing op vaarwegen?

Op de ledenvergadering van de ANWB en VVV in Langweer is het idee gelanceerd om op de waterwegen verkeersborden te plaatsen zoals op de verkeerswegen gebruikelijk is. Men is van oordeel dat de bewijzing op het water in heel Nederland, als een ondergeschoven kindje, te wensen overlaat.

Het voorstel wordt bij Rijkswaterstaat en bij het project VVV Friese Meren aan de orde gesteld, wij zijn benieuwd.

Groot muzikfeest te Harlingen.

Tijdens de havenfestijdagen die gehouden worden van 4 t.e.m.6 juni komt een keur van nationale en internationale artiesten naar de havenstad. Op verrassende plekken wordt klassieke muziek uitgevoerd, veelal in een modern jasje gestoken. Men wil af van een feest met alleen maar optredens van Shantykoren en men heeft klassieke artiesten van naam uitgenodigd. Het festival zal in omvang Delfsail van 2003 overtreffen.

Kunststofsteigers in Drimmelen.

Biesbosch Marina Drimmelen gaat als eerste jachthaven in Nederland de houten steigers vervangen door kunststof steigers. Het materiaal is veel duurzamer en zal minder schade aan boten geven. In Frankrijk past men dit soort steigers reeds twintig jaar onder volle tevredenheid, toe.

Inwoners Folllega krijgen een eigen haven.

De haven met een capaciteit van veertien boten is in principe alleen bedoeld voor de eigen bevolking.

Steenwijkerland wil de watersporter langer bij zich houden.

Ondanks dat het Steenwijkerland een belangrijk doorvaargebied voor de watersporter op weg van en naar de Friese meren is, blijven de waterrecreanten maar zeer kort in de kop van Overijssel. De pas opgerichte Stichting Waterrecreatie Steenwijkerland wil hier verbetering in brengen. Als ze eens zouden beginnen met het plaatsen van voldoende afvalbakken en het treffen van andere noodzakelijke voorzieningen?

Gent bouwt een jachthaven midden in het centrum.

Portus Ganda bouwt aan de samenvloeiing van Leie en Schelde een gloednieuwe jachthaven. De haven zal in het seizoen van 2005 in gebruik worden genomen. Het aantal beschikbare ligplaatsen is nog niet bekend.

Kamperbrug wordt automatisch.

De Mandjesvaartbrug bij Kampen wordt niet langer meer met de hand bediend maar krijgt een volledig automatische bediening. De boten varen langs een elektrisch oog om de brug te openen. De brug is de enige verbinding van de polder Mandjesvaart met het vaste land. De gemeente verwacht dat het aantal passanten zal toenemen.



In 2005 verhoogt de provincie vijf bruggen in de Lits-Lauwersmeerroute. De Zijlsterrijdbrug bij Kollumerzwaag wordt een beweegbare brug.



Mandjesbrug bij Kampen

Vijf bruggen hoger in route Lits – Lauwers.

In het voorjaar van 2005 worden vijf bruggen in de Lits – Lauwersmeerroute voor een bedrag van € 4,5 miljoen verhoogd

De Zijlsterbrug bij Kollumeroudzijl wordt een beweegbare brug, hierdoor wordt Kollum voor de watersporter beter bereikbaar. De Westergeestbrug wordt 30 cm. verhoogd en krijgt een betonnen wegdek. De Kuikhornsterbrug verkeert in slechte staat zodat een nieuwe betonnen brug noodzakelijk is, de brug wordt gelijk 19 cm. hoger gemaakt. De Terluinebrug en de Deilensweibrug worden op 3m. gebracht. De opvallende toog van de Zwartkruisbrug blijft behouden, het brugdek wordt naar 3 meter gebracht. (zie bijgaand overzichtskaartje). Ondanks de ingediende bezwaren van de aanwonenden zullen de bruggen naar verwachting in 2005 in gebruik genomen worden.

Tegenslag voor havens Langweer.

Het blijft voor de houders van ligplaatsen in de havens het bestemmingsplan van Langweer verboden de nacht in hun schip door te brengen. De Raad van State heeft het beroep van de haveneigenaren afgewezen. Door deze absurde maatregel dreigen de havens verlaten te worden en zoeken de booteigenaren hun heil elders. De haveneigenaren Jonkman en Hoekstra dienen opnieuw een aanvraag voor ontheffing van het slaapverbod in.

Flevoland verbetert vaarwegennet.

De provincie Flevoland investeert de komende jaren jaarlijks 4 miljoen euro in het verbeteren van de bereikbaarheid over land en water. Voor het onderhoud van de vaarwegen wordt dit jaar €600.000 apart gezet. Ook is er € 400.000 gepland voor het aantrekkelijk maken van het vaarwegennet. Er komen nieuwe afmeervoorzieningen en er worden betonreparaties aan sluizen verricht.

De Marne verbetert ligplaatsen voor de pleziervaart.

De gemeente De Marne gaat meerdere havens rond Zoutkamp verbeteren. Dit jaar worden de Hunemanhaven en de Oude binnenhaven aangepakt. De kosten zullen voor een deel betaald worden uit de opbrengst van de liggelden. De gemeente heeft in 2002 deze heffing ingevoerd maar de opbrengsten vloeiden in de gemeentekas en werden nog niet gebruikt voor verbeteringen ten behoeve van de watersport.

Dronken schipper botst drie maal op vrachtschip.

Een Duitse schipper van een huurboot paste op het P.M. kanaal bij Spannenburg het gezegde "driemaal is scheepsrecht" te letterlijk toe en botste tot drie keer op een binnenvaartschip. Dat gebeurde doordat de man te dicht langs het vrachtschip wilde varen maar hij had te weinig motorvermogen om uit de zuiging van het vrachtschip te komen. De man werd door de politie naar de kant gehaald en overgebracht naar het bureau in Joure. Daar bleek dat de man 1 promille alcohol in zijn bloed had, terwijl 0,8 promille is toegestaan, een boete zal nog volgen.

En nu de moraal van het verhaal: ga op het Prinses Margrietkanaal geen wedstrijd varen met een vrachtboot alsof je met je dikke Mercedes op de Autobahn zit!!!

De invoering van het nieuwe Binnenvaart Politierglement (BPR) uitgesteld.

Dit uitstel heeft direct te maken met de kritiek van de binnenvaart inzake de aanpassingen van de zogeheten dode hoek.

De vereniging Schuttevaer vindt de afwijzing door de overheid van het gebruik van hulpmiddelen voor het opheffen van de dode hoek geen goede zaak. Een vrachtschip mag, vanaf de voorsteven gerekend, een blinde hoek van 300 meter hebben. Heel wat schepen zijn uitgerust met spiegels, camera's en zelfs radar, om die strook toch nog zichtbaar te maken. De overheid is echter van mening dat de schipper de neiging kan vertonen zich eenzijdig op die hulpmiddelen te verlaten. De spiegels en camera's vertekenen de werkelijke afstand waardoor vergissingen niet uitgesloten geacht worden. Beter is het om "levende" uitkijk op de kop van het schip te posteren, aldus de mening van de alwetende ambtenaren van Waterstaat. Met het opschorten van de nieuwe BPR versie is ook de nieuwe regel over het verlenen van voorrang aan een kleiner (recreatie)schip dat in een betonde geul van rechts komt op de lange baan geschoven. Nu wijkt klein in zo'n situatie nog voor groot. Ook om deze nieuwe maatregel staat de beroepsvaart niet erg te juichen.

Komt het nog van uitstel tot afstel??? Blijf oppassen onder het motto " zij zijn groot en wij zijn klein "!!!!

Middelseerûte stap dichterbij.

De realisatie van de Middelseerûte in Friesland komt in zicht. Binnenkort wordt met de werkzaamheden rond Scharnegoutum begonnen. Als die zijn afgerond, is het grootste deel van de historische vaarroute weer in ere hersteld. Twee bruggen over de Zwette zijn inmiddels vervangen en de Bozummervaart is verbreed. Bij Sneek is een wateromleiding tot stand gebracht zodat de Houkesloot en de Zwette zijn verbonden.

De man van de SRV wagen uit Santpoort met zijn idee over onze economie.

Het gaat goed met de economie;

Hoewel,
De bananenhandelaar is de pisang,
De tabakshandelaar de sigaar
De bakker verdient geen droog brood meer
En de herenmode is de das omgedaan.
De lampenwinkeliers zien de toekomst donker in
En de scheepvaart is de wind uit de zeilen genomen.
Menig timmerman heeft het bijltje er bij neergelegd
Terwijl de kousenfabrikant er geen gat meer in ziet.
Horlogemakers zouden de klok terug willen draaien,
De confectie-industrie probeert er een mouw aan te passen
En de tuinders verkopen knollen voor citroenen.
Binnenschippers zijn aan lager wal geraakt
En de chauffeurs zijn de macht over het stuur kwijt.
Wielrenners kunnen niet meer rond komen
En de badmeester kan het hoofd niet boven water houden
Bierbrouwers moeten uit een ander vaatje tappen
En voor de bioscoop exploitant valt het doek.
Kwekers zitten op zwart zaad
Schoorsteenvegers komen op straat te staan
En de stratenmakers kunnen wel op het dak gaan zitten.
De mijnbouw graaft haar eigen graf
De IJmond gaat de pijp uit.
De N.S. is het spoor bijster
Terwijl de metselaars in de put zitten
En de café-houders het zat zijn
De kapper zit met zijn handen in het haar
En de boer is uit het veld geslagen
De helderziende schemert het voor de ogen

Verder gaat het eigenlijk wel goed
Misschien zou het aardig zijn als de wapenindustrie,
zou inzien dat er geen schot meer in zit

===== Pinkstertocht 2004 in Ossenzijl =====

In de najaarsvergadering is gesproken over een Pinkstertocht in het noorden van het land. Er lagen toen twee opties op tafel: een tocht in het Kameleondorp Terherne of een tocht in het Nationaal Natuurpark de Weerribben te Ossenzijl.

Uit de zaal bleek er geen directe belangstelling te zijn voor Terherne maar wel waren er vier voorstanders voor Ossenzijl.

Op grond hiervan zijn wij op zoek gegaan naar een geschikte haven met voldoende faciliteiten om een Pinkstertocht te organiseren. We menen hierin geslaagd te zijn met een fiets / fluisterboot arrangement in het recreatiecentrum "De Kluf" te Ossenzijl.

Dit arrangement bestaat uit:

Fluisterboot met routekaart, fietsen met routekaart, driegangendiner, twee koppen koffie met gebak, twee koppen koffie met cake en een lunchpakket, De kosten zijn ,bij een minimale deelname van 12 personen, € 40.—per persoon. Het liggeld in de passantenhaven dient separaat afgerekend te worden tegen een tarief van € 0.75 per meter per overnachting.

Wat kunt u vinden in het Nationaal Park De Weerribben?

Een natuurpark van ruim 3500 hectare voornamelijk bestaande uit laagveenmoeras. Het landelijke kenmerkt zich door een grote afwisseling van water, rietlanden, hooilanden en moerasbossen. Veel verschillende planten en dieren hebben in dit gebied hun verblijfplaats. Sommige daarvan zijn uniek voor Nederland, soms zelfs voor Europa.

Het Nationaal Park De Weerribben is een watergebied bij uitstek. De beste manier om het gebied te beleven is dan ook per kano, fluisterboot of fiets.

Vandaar dat Staatsbosbeheer en de ANWB drie schitterende kano / fluisterbootroutes hebben uitgezet. Zo is er de Ossenzijlroute met een lengte van 7 km. door het noordelijk deel van De Weerribben of de Kalenbergroute met een lengte van 8 km. die u door het hart van De Weerribben voert. En dan is er nog de 14 km. lange Weerribbenroute die vrijwel door het gehele gebied gaat.

Daarnaast zijn er diverse fietsroutes uitgezet om De Weerribben nader te ontdekken met zijn typische bruggetjes en vervingshuisjes vanuit de tijd van de vroegere turfsteker.

Het programma is in grote lijnen:

Vanaf vrijdag 28 mei. binnenkomst van de boten in de jachthaven "DE KLUFT."

Zaterdag 29 mei, opening van het Pinksterweekend om 14.00 uur, aansluitend gezamenlijk koffiedrinken en kennismaken met de deelnemers. Het gezamenlijke driegangendiner om 19.30 uur.

Zondag eerste Pinksterdag: Om 10.00 uur koffie met cake. Om 11.00 start van de fietstocht, met lunchpakket mee. Om 15.00 uur starten we de tocht met de fluisterboten. Bij terugkomst houden we dan onze traditionele sherrystop.

Maandag tweede Pinksterdag, om 10.30 uur koffie met gebak, en sluiting van het Pinksterweekend 2004 met het uitreiken van de vaantjes.

Hebt u belangstelling voor dit weekend?

Vul het formulier in en verzend dit voor **1 april 2004**.

U staat dan als deelnemer ingeschreven als u de kosten hebt overgemaakt.

Het weekend gaat alleen door bij een minimale deelname van 6 boten.

Hopelijk tot ziens in Ossenzijl,

Lies en Rien Wienk

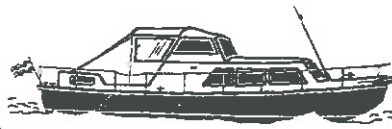

ajax

DOERAKCLUB

Rook verstikt binnen een paar minuten

Het menselijk reukorgaan functioneert niet als men slaapt. Hierdoor kan rook, die vrijkomt bij brand, in slechts enkele minuten de bewoners verstikken en bewusteloosheid veroorzaken. Het gehoor werkt echter wel tijdens de slaap. Daarom is een geluidsalarm de enige manier om bewoners te waarschuwen bij brand.



Rookmelder
Met de rookmelders van Ajax Brandbeveiliging haalt u de juiste apparatuur aan boord om u en uw omgeving te beveiligen.

Deze melders geven een vroegtijdige waarschuwing in geval van brand: bij een bepaalde concentratie rookdeeltjes geeft de melder een scherp geluidssignaal, waarna u de brand kunt blussen of op z'n minst uw schip veilig kunt verlaten. Een rookmelder kan dus levens redden. De rookmelders van Ajax zijn eenvoudig te bevestigen en zijn goedgekeurd door het keurmerkinstituut en dragen het Politiekeurmerk Veilig Wonen.

Koolmonoxide is giftig

Koolmonoxide ontstaat bij de onvolledige verbranding van onder andere gas, hout en olie, zoals bijvoorbeeld bij slecht functionerende geisers, CV-ketels en kooktoestellen. Het gevaar van koolmonoxide is dat het een zeer giftig, reukloos en onzichtbaar gas is, en dus niet door ons kan worden waargenomen. Blootstelling aan een lage concentratie koolmonoxide gedurende een langere periode levert klachten op zoals hoofdpijn, misselijkheid en duizeligheid. Een hoge concentratie gedurende een korte periode is dodelijk.



Koolmonoxidemelder
Daarom is het zo belangrijk om een CO-melder aan boord te hebben die in alarm komt zodra de concentratie koolmo-

noxide te hoog is. De Ajax CO-melder alarmeert op basis van een tijdgewogen meetwaarde. Op basis hiervan wordt u zowel bij hoge als bij lage concentraties op tijd gewaarschuwd. Een CO-melder is dus zeer effectief tegen het gevaar van een koolmonoxidevergiftiging en kan levens sparen.

Branden komen te vaak voor

Teveel mensen zijn zich niet bewust van de gevaren van brand aan boord. Door onwetendheid, onvoorzichtigheid en onverschilligheid komen er ieder jaar branden aan boord voor. Naast de materiële schade die een brand tot gevolg heeft, raken er vele mensen gewond, soms met dodelijke afloop.



Blusser
Het is aan te raden om minimaal één brandblusser aan boord te hebben. Hiermee kan een beginnende brand

snel en effectief worden bestreden. Voor particulier gebruik is een poeder- of (sproei)schuimblusser het meest geschikt. De sproeischuimblusser is universeel inzetbaar en heeft een schone blusstof. De blusser geeft weinig nevenschade en is bovendien zeer gebruikersvriendelijk. Een vorstbestendige poeder- of sproeischuimblusser is uitermate geschikt voor gebruik in auto, caravan en boot.

Zoals u bekend heeft de heer de B.de Wildt van de firma Ajax Brandbeveiliging B.V. tijdens onze vergadering van 30 november 2003, een boeiend betoog gehouden over de laatste ontwikkelingen en het vernieuwde eisenpakket voor blusapparatuur.

Het is ons een genoegen om u, in samenwerking met de firma Ajax, in de gelegenheid te stellen om met een zeer aantrekkelijke korting uw blusapparatuur aan boord te vernieuwen cq aan te passen.

In bijgaand artikel wordt u in kort bestek duidelijk gemaakt welke apparatuur onder het speciale aanbod valt.

Om kosten te besparen is met de firma Ajax afgesproken dat de bestellingen centraal zullen worden verwerkt en financieel afgehandeld via onze penningmeester de heer P.L. v.d. Woude. U kunt bijgaand bestelformulier onder gelijktijdige overmaking van de kosten opsturen aan de heer P.L. v.d. Woude, penningmeester Doerakclub, Strijpenlaan 8, 4847 AW Teteringen, Postbankrekening 480542.

Voor een vlotte afhandeling van uw bestelling - voor de aanvang van het vaarseizoen - gelieve uw bestelling en betaling voor 15 april 2004 in orde te maken.

De door u bestelde apparatuur zal zo spoedig mogelijk door de firma Ajax bij u thuis bezorgd worden.

Aanmeldformulier Pinkstertocht Ossenzijl 2004.

Naam schipper:.....roepnaam.....
Adres:.....postcode en woonplaats.....
Telefoon:.....G.S.M.....
E.mail adres:.....
Naam schip.....type schip.....
Naam bemanningslid 1.....roepnaam.....
Naam bemanningslid 2.....roepnaam.....
Naam bemanningslid 3.....roepnaam.....
Naam bemanningslid 4.....roepnaam.....
Aankomst op vrijdag om ca..... uur. Aankomst op zaterdag om ca.....uur.
Eventuele dieetwensen.....

Het deelnamebedrag voorpersonen á € 40,- per persoon, totaal: €.....
is overgemaakt op postgirorekening 468266, t.n.v. M.W. Wienk e/o E. Ch. A. Wienk- Zwebe.

Dit formulier gelieve voor **1 april 2004** in te zenden aan:
Lies en Rien Wienk, Klynlân 4, 8447 DW Heerenveen,
voor nadere info: telefoon 0513-650577, of via E.mail m.w.wienk@hccnet.nl .

Bestelformulier AJAX apparatuur



artikel- nummer	product	normale prijs	actie- prijs	totaal- aantal	totaal- prijs
100522	poederblusser (2kg PB2)	41,00	27,00		
217102	sproeischuimblusser (2 ltr TG121n)	76,00	40,00		
151254	optische rookmelder 9 volt	21,00	11,00		
152000	CO-melder	45,00	35,00		
<i>totaalbedrag van uw bestelling:</i>					

Naam: _____
Adres: _____
Postcode: _____
Woonplaats: _____
Telefoon: _____
E-mail: _____
Datum: _____
Handtekening: _____

De genoemde prijzen zijn netto en inclusief 19 % BTW. Dit strookje vóór 14 april 2004-02-29 sturen aan:
de heer P.L. v.d. Woude, penningmeester Doerakclub, Strippenlaan 8, 4847 AW Teteringen
Wilt u de kosten gelijktijdig overmaken op: Postbankgiro 480542, t.n.v. Doerakclub, Teteringen

Aantekeningen:

U wilt adverteren op dit omslag?

Neem dan contact op met het bestuur.

JFW advertentie?

U wilt adverteren op dit omslag?

Neem dan contact op met het bestuur.

JFW advertentie?

albers Tent- en Zeilmakerij B.V.

SPECIALIST IN HET MAKEN VAN KUIPTENTEN
VOOR DOERAKKEN EN ANDERE EISTA-SCHEPEN

**DE TENTEN WORDEN UITGEVOERD IN
GEPLASTIFICEERD POLYESTERDOEK
NADEN EN RUITEN WORDEN HF-GELAST
DEZE LASNADEN ZIJN 100% WATERDICHT!**

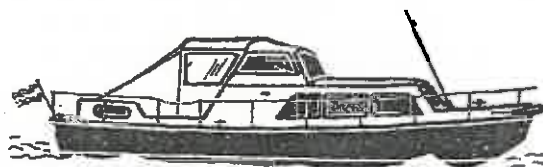

Nude 55a, 6702 DK WAGENINGEN Tel. 0317 - 414887
Postbus 540, 6700 AM WAGENINGEN Fax. 0317 - 424968

E-mail: albers-j-zeilmakerij@planet.nl



Steenwijkerstraatwag 85
7942 BK Nappel, NL

Tel: 0522 254007
Fax: 0522 252551
E-mail: Info@ProAqua.nl
Internet: www.ProAqua.nl

Vernieuwd!
ProAqua.nl

**VERKOOPBEMIDDELING IN DOERAK, MARAK EN
ANDERE WERFGEBOUWDE MOTORJACHTEN**

Nieuwbouw van Belter Motorjachten

Restyle- en refit-adviezen

Vaarschool, theorie en praktijk

Passantenhaven

Bootverhuur

Alle reparaties en onderhoud.

Ligplaatsen en winterstalling Binnen € 29 / m², buiten € 15 / m², all in.



**De Oijke, Marak,
€ 75000**



**Olaf, Doerak 1050,
€ 48500**



**Ormond, Doerak 950,
€ 52000**



**Staffier, Doerak 700,
€ 16750**



**Jarlin, Doerak 850,
€ 24000**



**Wilma, Doerak 650,
€ 12000**

**MET SPOED TER BEMIDDELING GEVRAAGD :
DOERAK, MARAK EN ANDERE WERFGEBOUWDE MOTORJACHTEN.**

**OPENINGSTIJDEN: MAANDAG TOT ZATERDAG VAN 09.00 tot 18.00 uur,
ZONDAGS GESLOTEN.**